



always scanning for new ID's

# 株式会社オプトエレクトロニクス

**決算説明会**

2009年1月16日

決算総括

34期 事業計画 ▼

成長戦略 ▼

# 1 決算総括

新たな成長ステージの実現に向け、当社は大きく舵を切りました。

これまで当社の成長を支えてきた従来のバーコード・ビジネスの安定成長を図ると共に差別化が可能なニュー・バーコード・ビジネスへ経営資源を集中することにより、成長を加速していきます。

上記の基本方針に基づき、第33期を推進してまいりましたが、バーコード・ビジネスは9月以降の世界経済危機の影響を受け大幅減となりました。

一方、ニュー・バーコード・ビジネスにおいては、欧州を中心に堅調に推移し、確実に成果をあげることができました。

## 第33期 通期実績

## 連結業績サマリー

(単位 百万円)

	期初計画	08年11月期 (07/12-08/11)	前年同期比較	
			実績	増減率
売上高	11,000	<b>9,360</b>	9,836	△4.8%
営業利益	850	<b>404</b>	388	4.1%
経常利益	700	<b>192</b>	217	△11.3%
純利益	500	<b>126</b>	29	327.6%
経常利益率	6.4%	<b>2.1%</b>	2.2%	——

決算総括

34期 事業計画 ▼

成長戦略 ▼

## 第33期 通期実績

## 連結B/S

(単位 百万円)

連結BS	08/11月期 (07/12-08/11)	対前年度末比較		
		実績	増減	増減率
流動資産	11,080	11,160	-80	-0.8%
たな卸資産	5,109	3,936	+1,173	+29.8%
固定資産	5,226	5,273	-47	-0.9%
資産合計	16,974	16,919	+55	+0.3%
流動負債	7,173	6,060	+1,113	+18.4%
固定負債	4,783	5,460	-677	△12.4%
負債合計	11,956	11,520	+436	+3.8%
純資産合計	5,017	5,398	-381	△7.1%
負債・純資産合計	16,974	16,919	+55	+0.3%

たな卸資産増加  
要因  
主要外注生産先  
変更による増加  
及び売上が好調  
な海外子会社に  
おける増加

決算総括

34期 事業計画 ▼

成長戦略 ▼

# 第33期 通期実績

## 連結P/L推移

(単位 百万円)

	第32期			第33期		
	上期	下期	通期	上期	下期	通期
売上高	4,964	4,872	9,836	4,962	4,398	9,360
売上原価	2,299	2,442	4,741	2,386	2,277	4,663
原価率	46.3%	50.1%	48.2%	48.1%	51.7%	49.8%
売上総利益	2,665	2,429	5,094	2,576	2,120	4,696
販管費	2,258	2,448	4,706	2,186	2,106	4,292
営業利益	406	-18	388	390	14	404
営業外収益	40	52	92	42	52	94
営業外費用	114	150	264	215	92	307
経常利益	332	-115	217	217	-25	192

決算総括

34期 事業計画 ▼

成長戦略 ▼

## 第33期 通期実績

## エリア別売上高

〔単位 日本円 | 現地通貨〕  
 (百万円) | (万\$/万€)  
 ( )内は平均換算レート

	第32期			第33期			対前年比
	上期	下期	通期	上期	下期	通期	
<b>OPTO</b>	1,976	2,070	4,046	1,668	1,532	3,200	△20.9%
<b>OPTICON</b>	945	613	1,558	688	692	1,380	△11.4%
	\$ 795 (¥119)	\$ 514 (¥119)	\$ 1,310	\$ 637 (¥108)	\$ 652 (¥106)	\$ 1,289	
<b>OSE</b>	2,043	2,189	4,232	2,606	2,173	4,779	↑+12.9%
	€1,321 (¥155)	€1,340 (¥162)	€2,661	€1,608 (¥162)	€1,342 (¥162)	€2,950	
<b>TOTAL</b>	4,964	4,872	9,836	4,962	4,404	9,360	△4.8%

決算総括

34期 事業計画 ▼

成長戦略 ▼

## 第33期 通期実績

## カテゴリ別売上高

(単位 百万円)

	第32期			第33期			対前年比
	上期	下期	通期	上期	下期	通期	
<b>SC</b>	1,861	1,659	3,521	1,760	1,224	2,984	△15.2%
H.SC	1,320	1,180	2,500	1,285	828	2,113	
FM	541	474	1,015	475	396	871	
<b>HT</b>	1,774	1,547	3,321	1,611	1,524	3,135	△5.6%
DC	960	720	1,680	874	802	1,676	
HT	814	826	1,640	737	722	1,459	
<b>その他</b>	1,329	1,665	2,994	1,189	1,150	2,339	△21.8%
Module	1,130	1,480	2,610	1,040	879	1,919	
その他	199	185	384	249	171	420	
<b>BCR</b>							
<b>TOTAL</b>	4,964	4,872	9,836	4,560	3,900	8,460	
<b>New BCR</b>							
S/HT			< 0 >	402	498	900	
<b>TOTAL</b>			9,836	4,962	4,398	9,360	

決算総括

34期 事業計画 ▼

成長戦略 ▼







決算総括

34期 事業計画 ▼

成長戦略 ▼

2

## 第34期 事業計画

# 第34期 経営課題

決算総括

34期 事業計画 ▼

成長戦略 ▼

## ①国内販売体制の強化

✓ 開発と営業が一体となり、直接お客様に対応する体制へ

## ②\$出荷体制

✓ \$ベースの生産拠点の早期確立

## ③バランス経営 → 『棚卸資産大幅減 ↓』

✓ 在庫の一元化、及び生産への引当状況の把握により  
大幅な削減を目指す

**商品力****『業界No.1ラインナップ』**

# 製品ラインナップ

## 『業界No.1ラインナップ』を実現

決算総括

34期 事業計画 ▼

成長戦略 ▼



# 事業展開

## 開発と営業が一体となり、直接お客様に対応する体制へ

決算総括

34期 事業計画

成長戦略

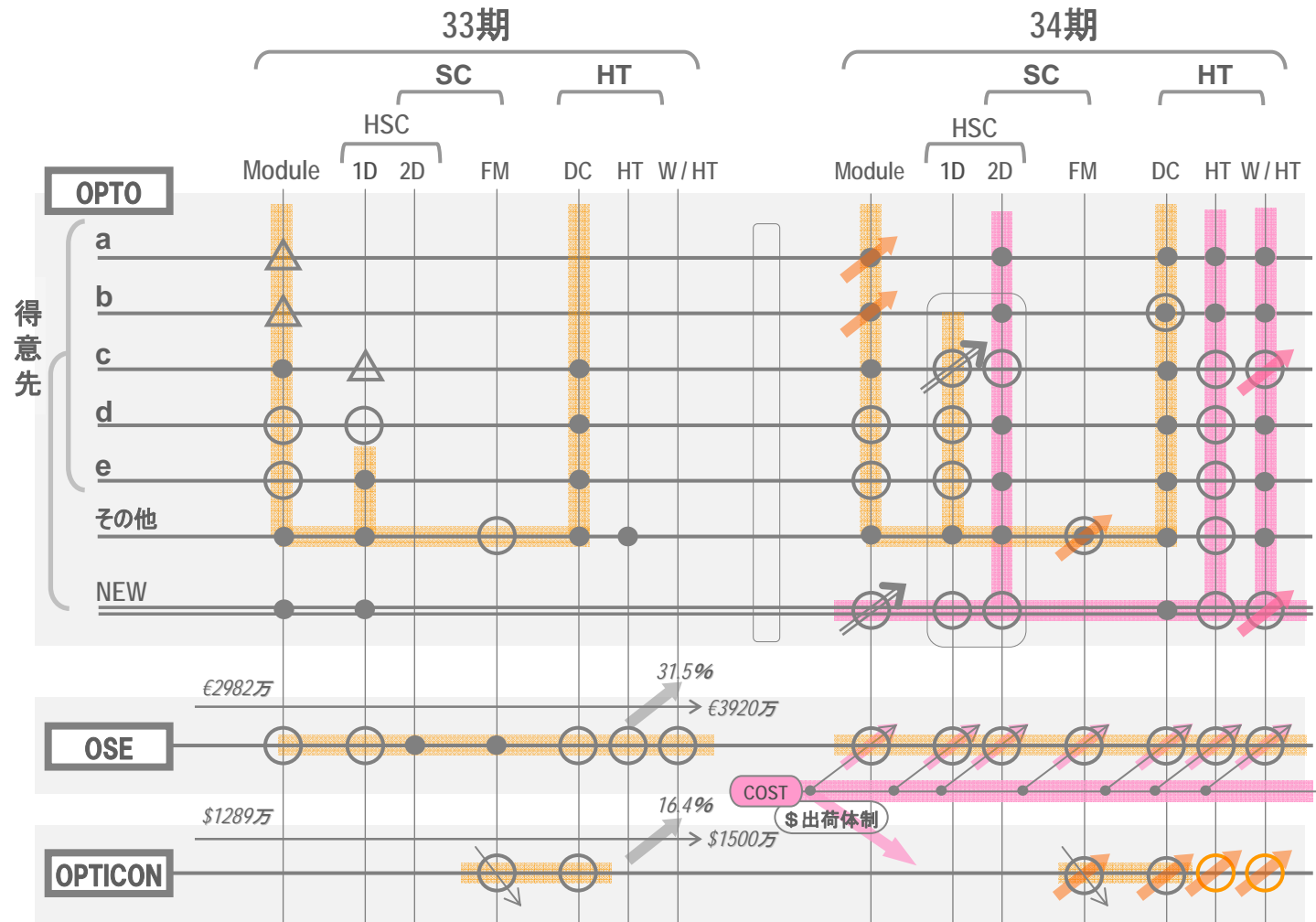

# \$出荷体制

## \$ベースの生産拠点の早期確立

決算総括

34期 事業計画

成長戦略

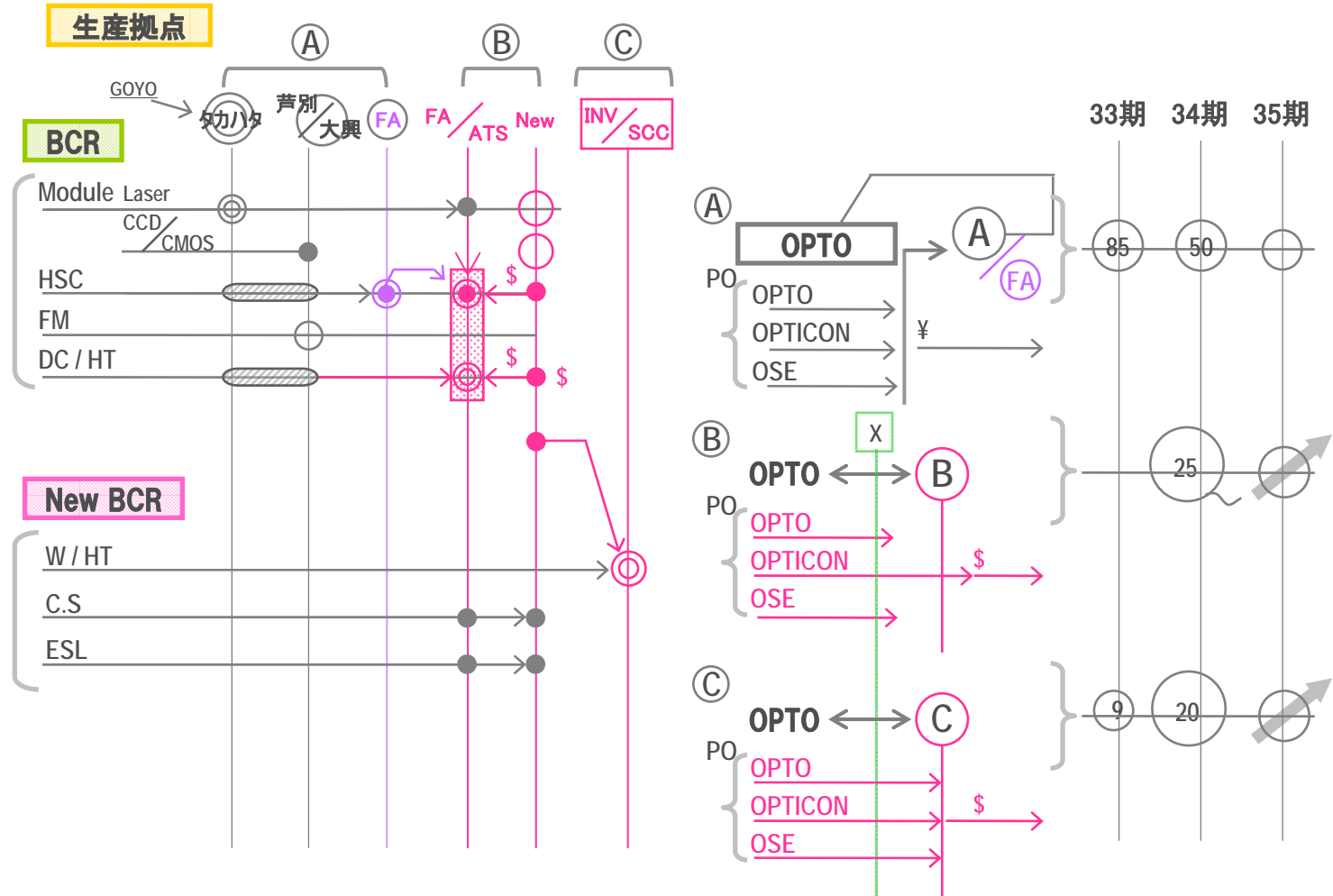

# 棚卸資産

## 在庫の一元化、及び生産への引当状況の把握により大幅減

(単位 億円)

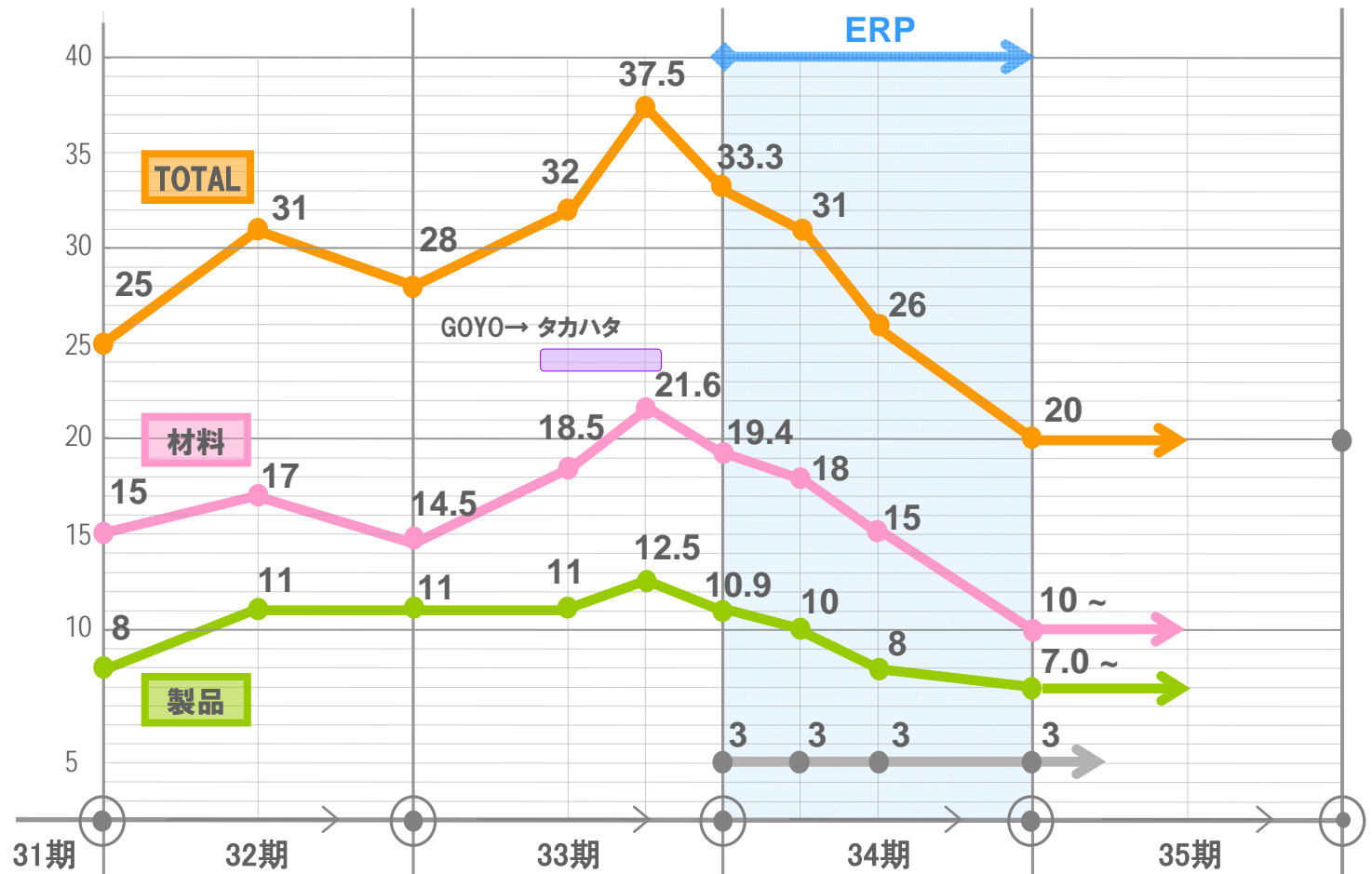

決算総括

34期 事業計画

成長戦略

# 第34期 事業計画

## 第34期 連結P/L 計画

(単位 百万円)

連結PL	第34期 計画	第33期実績 比較		
		実績	増減	増減率
売上高	<b>9,500</b>	9,360	140	1.5%
営業利益	<b>475</b>	404	71	17.6%
経常利益	<b>300</b>	192	108	56.3%
純利益	<b>150</b>	126	24	18.2%

決算総括

34期 事業計画 ▼

成長戦略 ▼

# 第34期 事業計画

## 四半期推移(予想)

決算総括

34期 事業計画 ▼

成長戦略 ▼

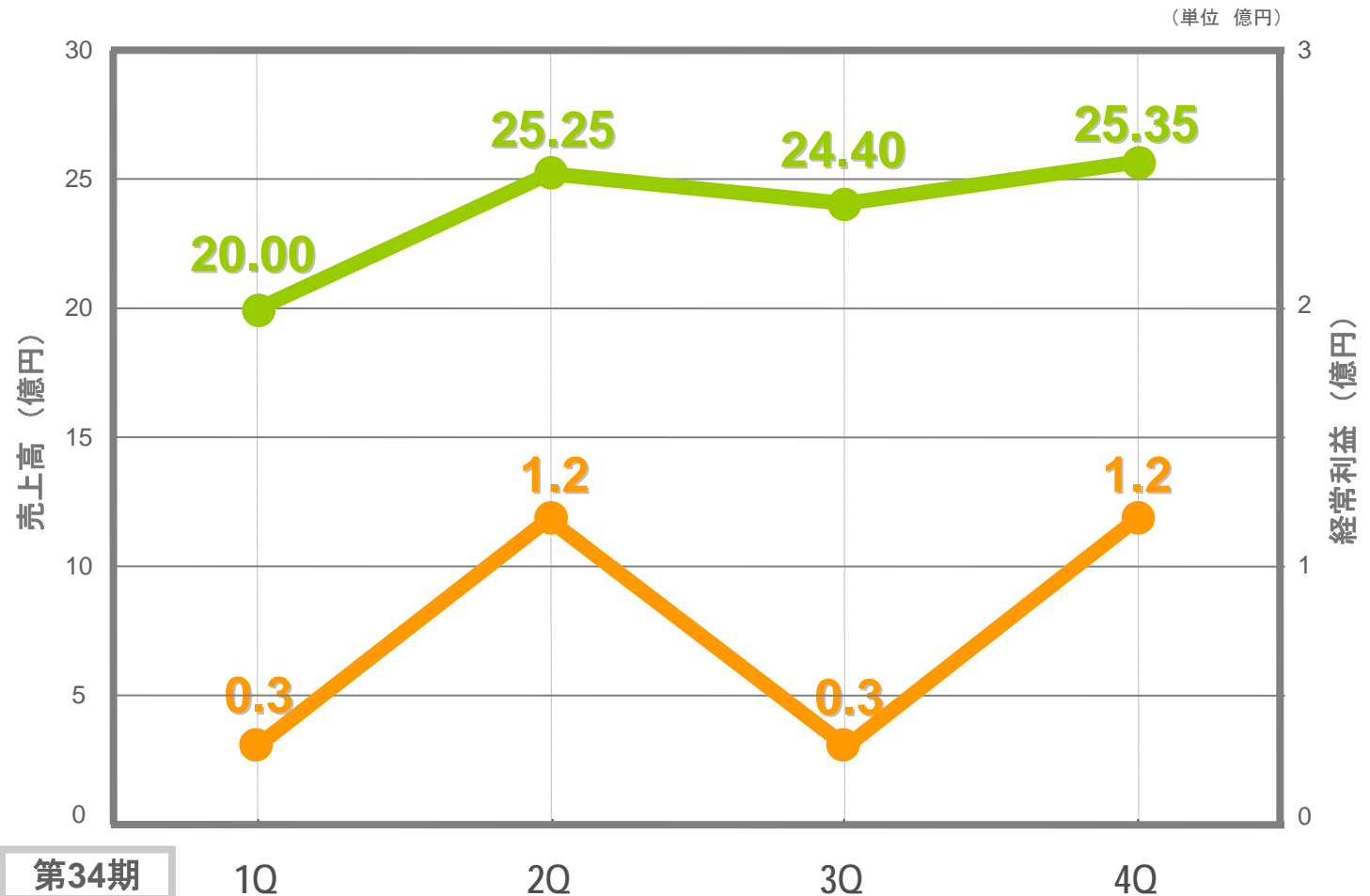

第34期



## 第34期 業績予想

## 連結P/L推移(予想)

(単位 百万円)

	第32期			第33期			第34期		
	上期	下期	通期	上期	下期	通期	上期	下期	通期
売上高	4,964	4,872	9,836	4,962	4,398	9,360	4,525	4,975	9,500
売上原価	2,299	2,442	4,741	2,386	2,277	4,663	2,550	2,875	5,425
原価率	46.3%	50.1%	48.2%	48.1%	51.8%	49.8%	56%	57%	57.1%
売上総利益	2,665	2,429	5,094	2,576	2,120	4,696	1,975	2,100	4,075
販管費	2,258	2,448	4,706	2,186	2,106	4,292	1,750	1,850	3,600
営業利益	406	-18	388	390	14	404	225	250	475
営業外収益	40	52	92	42	52	94	50	50	100
営業外費用	114	150	264	215	92	307	135	130	275
経常利益	332	-115	217	217	-25	192	140	160	300

決算総括

34期 事業計画 ▼

成長戦略 ▼

## 第34期 業績予想

## エリア別売上高(予想)

単位 日本円 | 現地通貨  
(百万円) | (万\$/万€)  
( )内は平均換算レート

	第32期			第33期			第34期		
	上期	下期	通期	上期	下期	通期	上期	下期	通期
OPTO	1,976	2,070	4,046	1,668	1,532	3,200	1,600	2,000	3,600
OPTICON	945	613	1,558	688	692	1,380	500	750	1,250
	\$ 795 (¥119)	\$ 514 (¥119)	\$1,310	\$ 795 (¥119)	\$ 514 (¥119)	\$1,310	\$ 600 (¥85)	\$ 900 (¥85)	\$1,500
OSE	2,043	2,189	4,232	2,606	2,173	4,779	2,425	2,225	4,650
	€1,321 (¥155)	€1,340 (¥162)	€2,661	€1,321 (¥155)	€1,340 (¥162)	€2,661	-25 €2,020 (¥120)	-25 €1,900 (¥120)	-50 €3,920
TOTAL	4,964	4,872	9,836	4,962	4,398	9,360	4,525	4,975	9,500

決算総括

34期 事業計画 ▼

成長戦略 ▼

## 第34期 業績予想

## カテゴリ別売上高(予想)

(単位 百万円)

	第32期			第33期			第34期		
	上期	下期	通期	上期	下期	通期	上期	下期	通期
<b>SC</b>	1,861	1,659	3,521	1,760	1,224	2,984	1,350	1,390	2,740
<b>H.SC</b>	1,320	1,180	2,500	1,285	828	2,113	1,000	1,000	2,000
<b>FM</b>	541	474	1,015	475	396	871	350	390	740
<b>HT</b>	1,774	1,547	3,321	1,611	1,524	3,135	1,260	1,300	2,560
<b>DC</b>	960	720	1,680	874	802	1,676	660	640	1,300
<b>HT</b>	814	826	1,640	737	722	1,459	600	660	1,260
<b>その他</b>	1,329	1,665	2,994	1,189	1,150	2,339	965	935	1,900
<b>Module</b>	1,130	1,480	2,610	1,040	1,879	1,919	815	785	1,600
<b>その他</b>	199	185	384	249	171	420	150	150	300
<b>BCR</b>									
<b>TOTAL</b>	4,964	4,872	9,836	4,560	3,900	8,460	3,575	3,625	7,200
<b>New BCR</b>									
<b>S/HT</b>				402	498	900	950	1,350	2,300
<b>TOTAL</b>			9,836			9,360	4,525	4,975	9,500



決算総括

34期 事業計画

成長戦略

# 3 成長戦略 (中期事業計画)

# 市場分析

決算総括

34期 事業計画 ▼

成長戦略 ▼

バーコード・ビジネス

ニュー・バーコード・ビジネス

競争力強化による  
市場シェア拡大

差別化可能領域で  
チャレンジ

US

EU

JPN

3,000億円 +  $\alpha$   
市場

自動認識業界

# 中期事業計画

## エリア別事業分析

- 決算総括
- 34期 事業計画 ▼
- 成長戦略 ▼

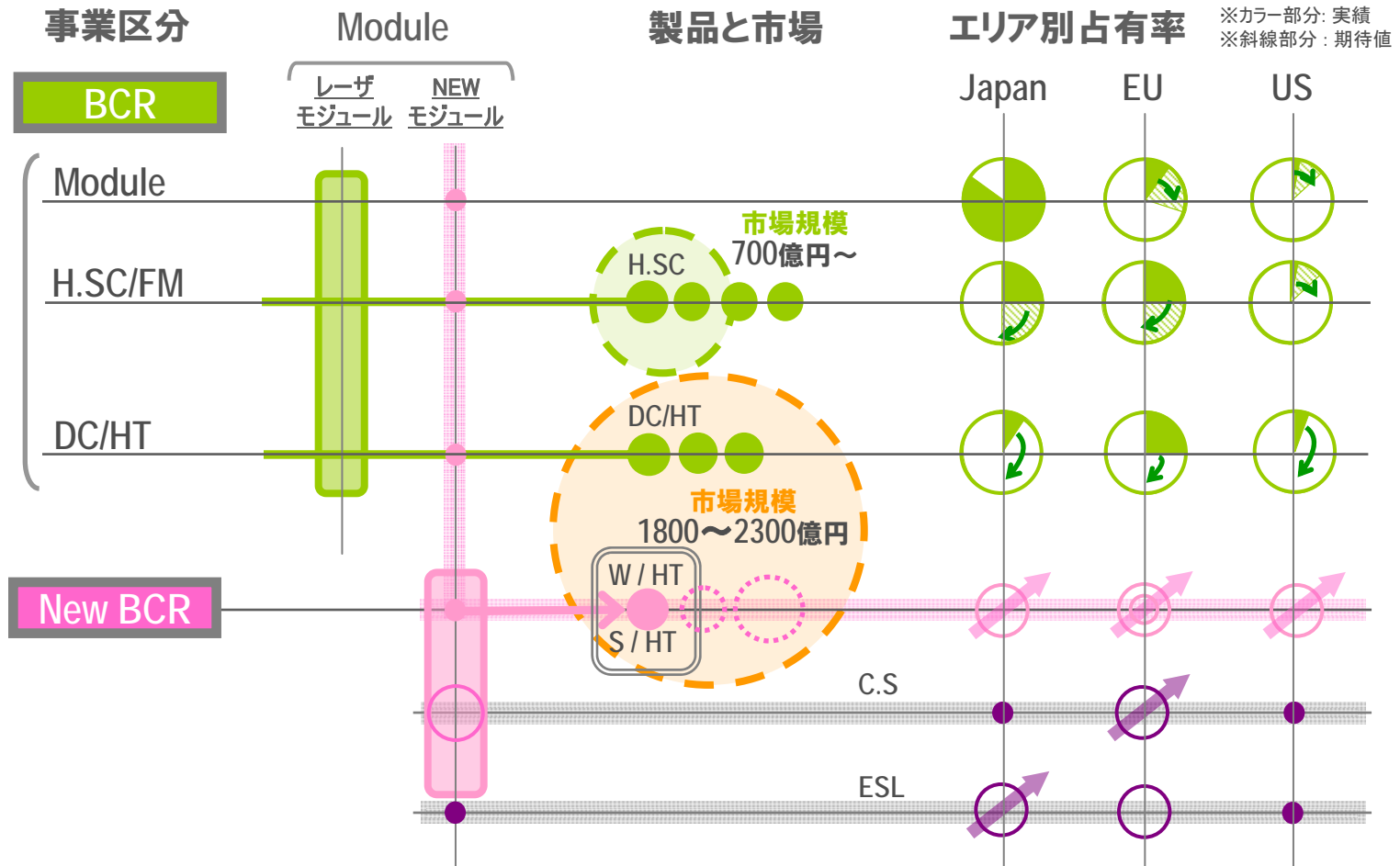

# 中期事業計画

## ハンディターミナル市場の分析と製品戦略

決算総括

34期 事業計画

成長戦略

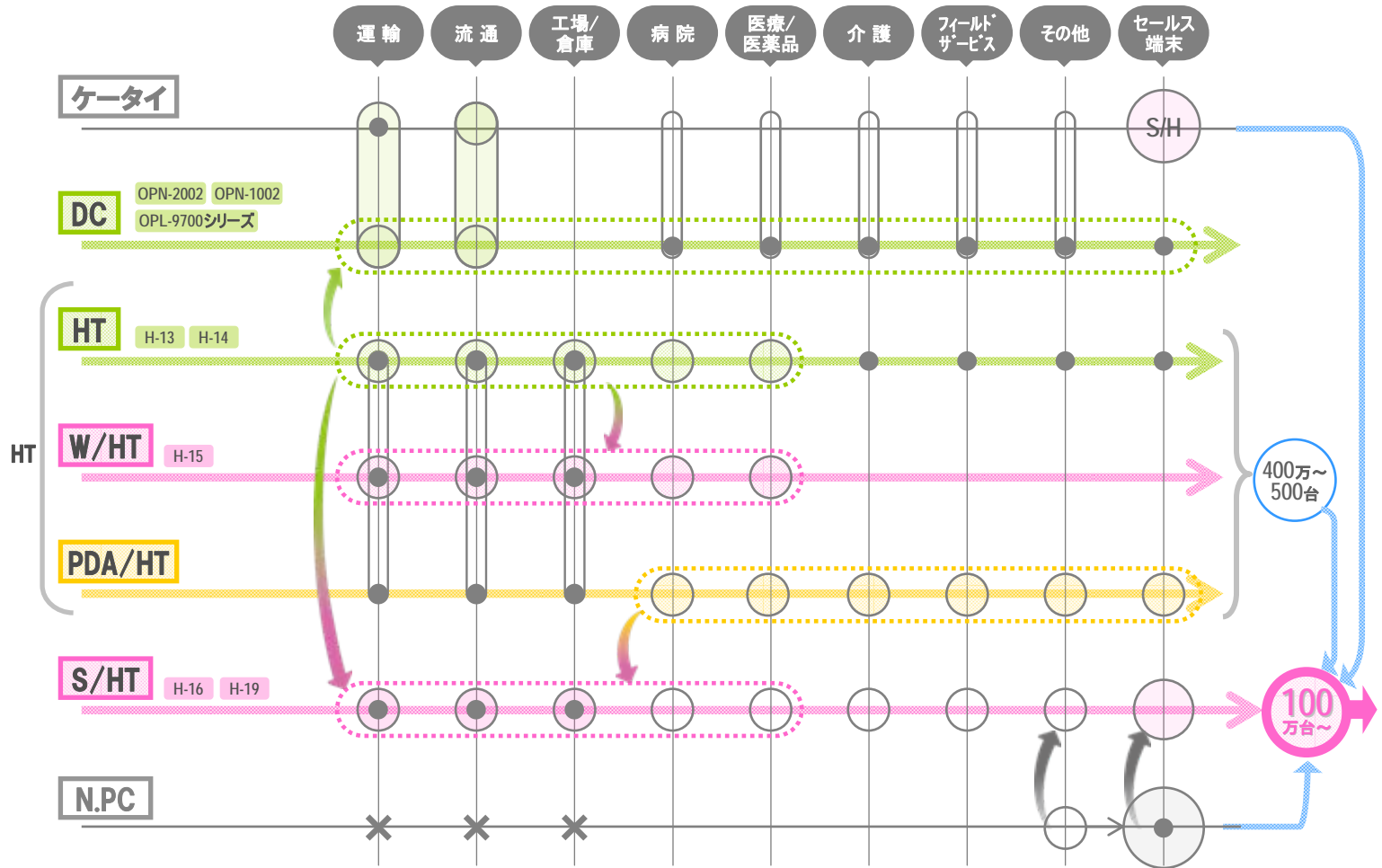

# 中期事業計画

決算総括

34期 事業計画 ▼

成長戦略 ▼

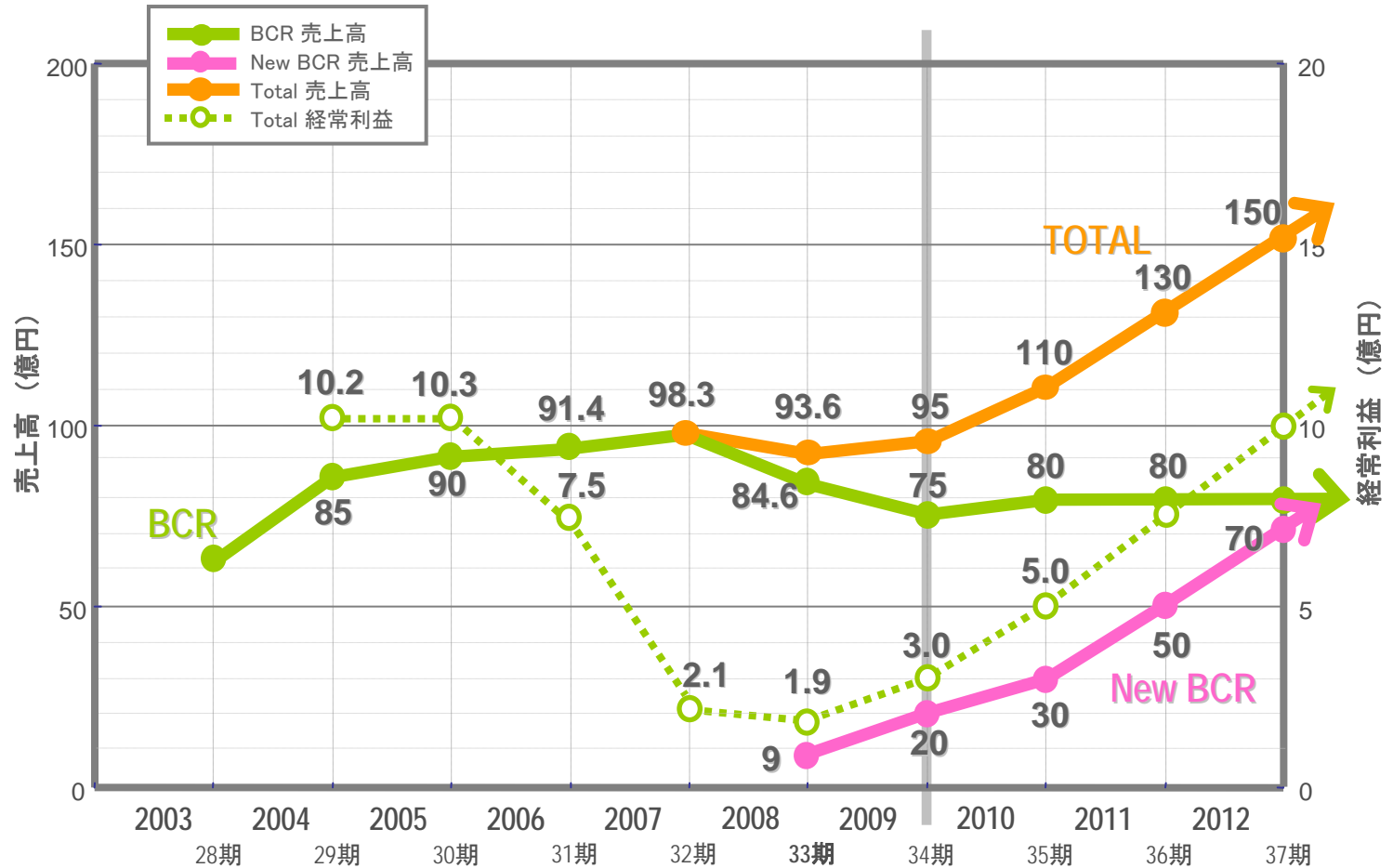



# 研究開発計画

決算総括

34期 事業計画

成長戦略

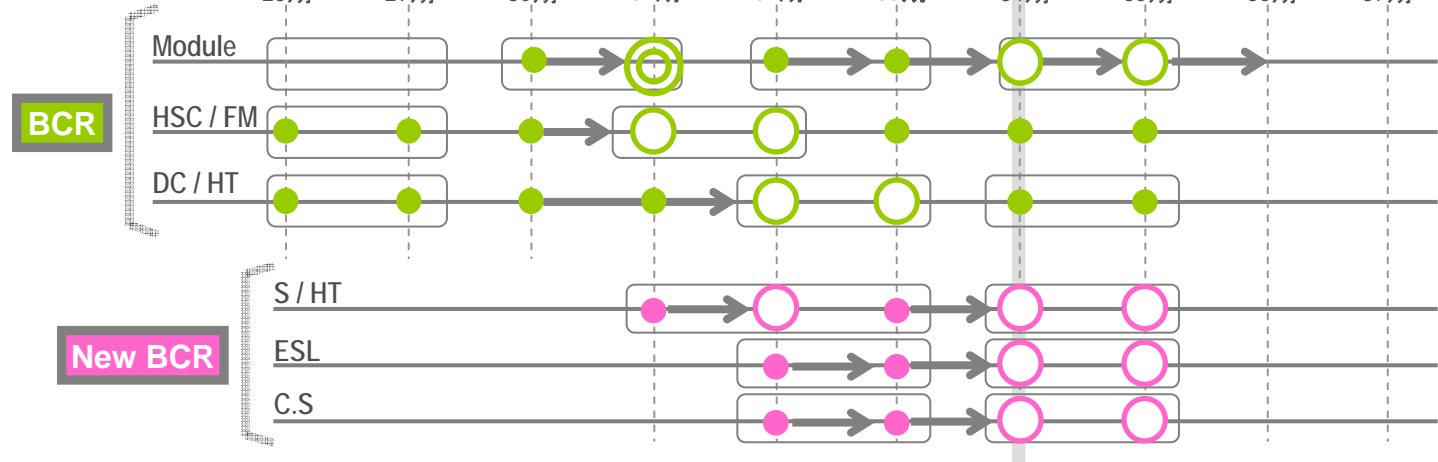
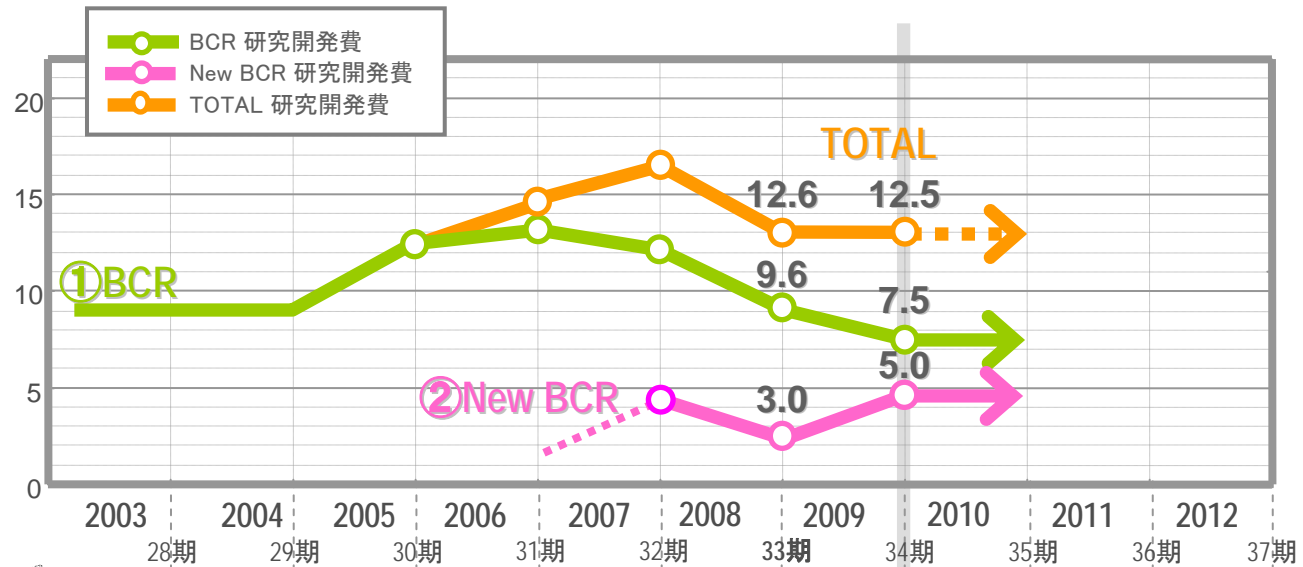

# 主要財務データ(1/2)

**売上高** (単位: 億円)

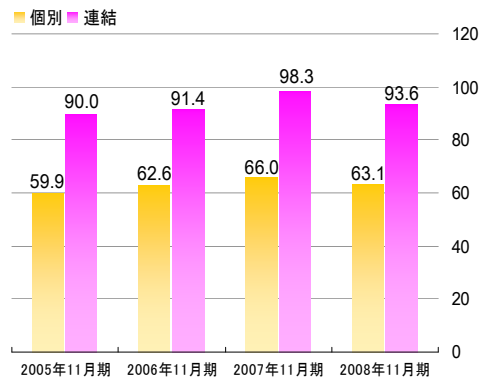

**経常利益** (単位: 億円)

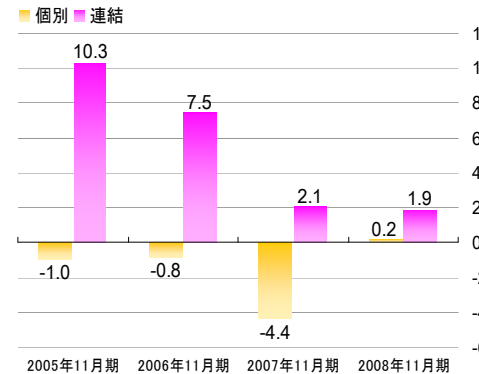

**当期純利益** (単位: 億円)

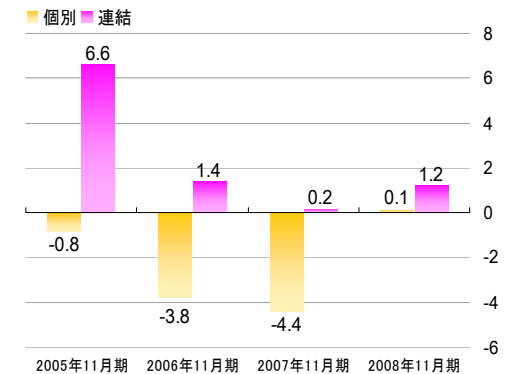

**純資産** (単位: 億円)

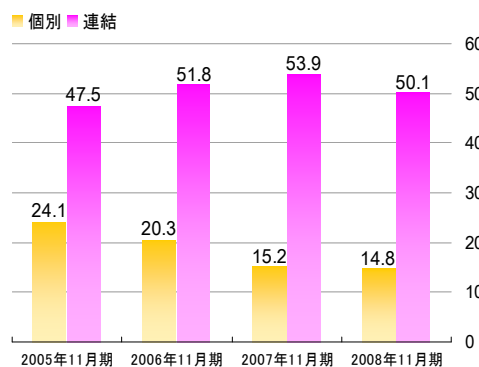

**総資産** (単位: 億円)

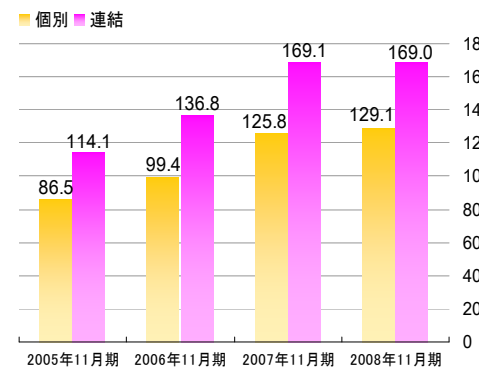

**売上高経常利益率** (単位: %)

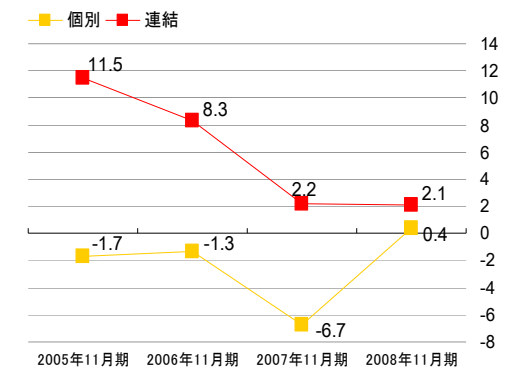

# 主要財務データ(2/2)

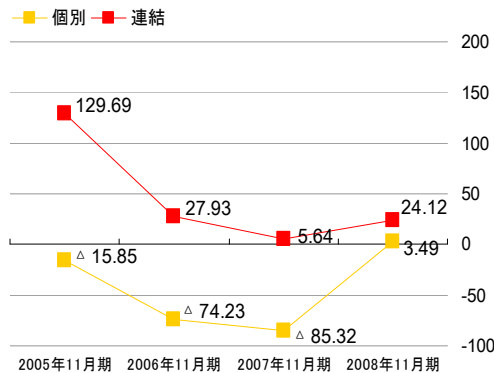
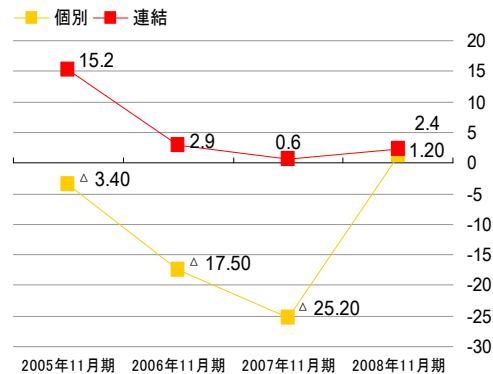
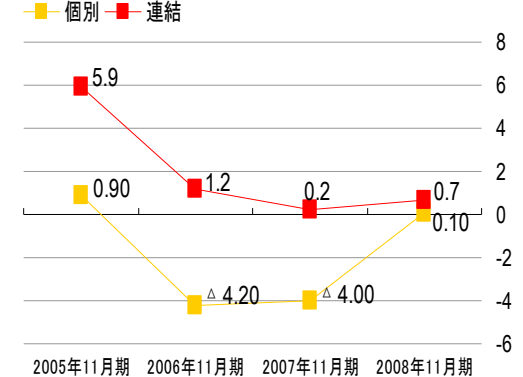
**1株当たり当期純利益** (単位:円)

**株主資本当期純利益率(ROE)** (単位:%)

**純資産当期純利益率(ROA)** (単位:%)

連結主要財務データ	2006年 11月期	2007年 11月期	2008年 11月期	個別主要財務データ	2006年 11月期	2007年 11月期	2008年 11月期
売上高(億円)	91.4	98.3	93.6	売上高(億円)	62.6	66.0	63.1
経常利益(億円)	7.5	2.1	1.9	経常利益(億円)	-0.8	-4.4	0.2
当期純利益(億円)	1.4	0.2	1.2	当期純利益(億円)	-3.8	-4.4	0.1
純資産(億円)	51.8	53.9	50.1	純資産(億円)	20.3	15.2	14.9
総資産(億円)	136.8	169.1	169	総資産(億円)	99.4	125.8	129.1
1株当たり純資産(円)	984.40	1025.75	953.33	1株当たり純資産(円)	386.32	290.18	283.15
1株当たり当期純利益(円)	27.93	5.64	24.12	1株当たり当期純利益(円)	-74.23	-85.32	3.49
売上高経常利益率	8.3%	2.2%	2.1%	売上高経常利益率	-1.3%	-6.7%	0.4%
株主資本当期純利益率(ROE)	2.9%	0.6%	2.4%	株主資本当期純利益率(ROE)	-17.5%	-25.2%	1.2%
総資産当期純利益率(ROA)	1.2%	0.2%	0.7%	総資産当期純利益率(ROA)	-4.2%	-4.0%	0.1%



## Cautionary Note Regarding Forward-Looking Statements

本日ご説明申し上げました業界の動向や分析、今後の見通し、戦略等は、現在入手可能な情報から弊社の経営陣が判断したものでありますが、様々な要素により将来の事業を取り巻く環境が大きく変動することも考えられます。

従いまして、将来の戦略及び業績等につきましては、本日ご説明申し上げました内容とは大きく異なる可能性がございますことをご了承ください。

お問合せ・個別取材のお申込みは、IR担当までご連絡ください。

TEL:048-446-1181(石川・永瀬)

<http://home.opto.co.jp/>