



always scanning for new ID's

# 株式会社オプトエレクトロニクス

## 第2四半期決算説明会

2009年7月10日



中間決算総括

第34期 事業計画 ▼

成長戦略 ▼

1

# 第2四半期決算総括

# 第2四半期決算総括

## 事業計画

中間決算総括

第34期 事業計画 ▼

成長戦略 ▼

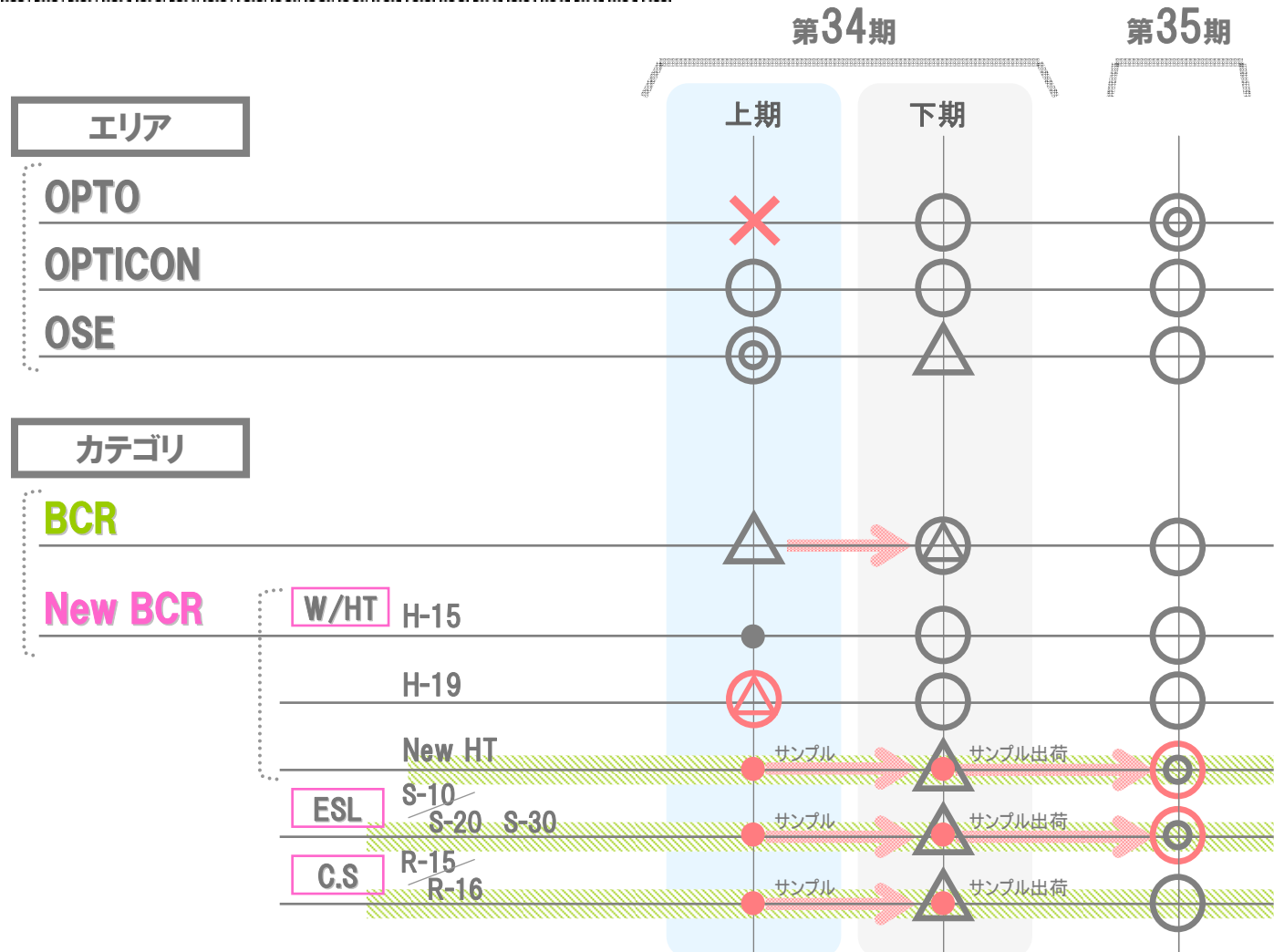

# 第2四半期決算総括

## 第34期 経営課題

中間決算総括

第34期 事業計画

成長戦略

### ①国内販売体制の強化

開発と営業が一体となり、  
直接お客様に対応する体制へ

### ②\$出荷体制

\$ベースの生産拠点の早期確立

### ③バランス経営 →『棚卸資産大幅減』

在庫の一元化、及び生産への引当状況  
の把握により大幅な削減を目指す

キャッシュ・フロー

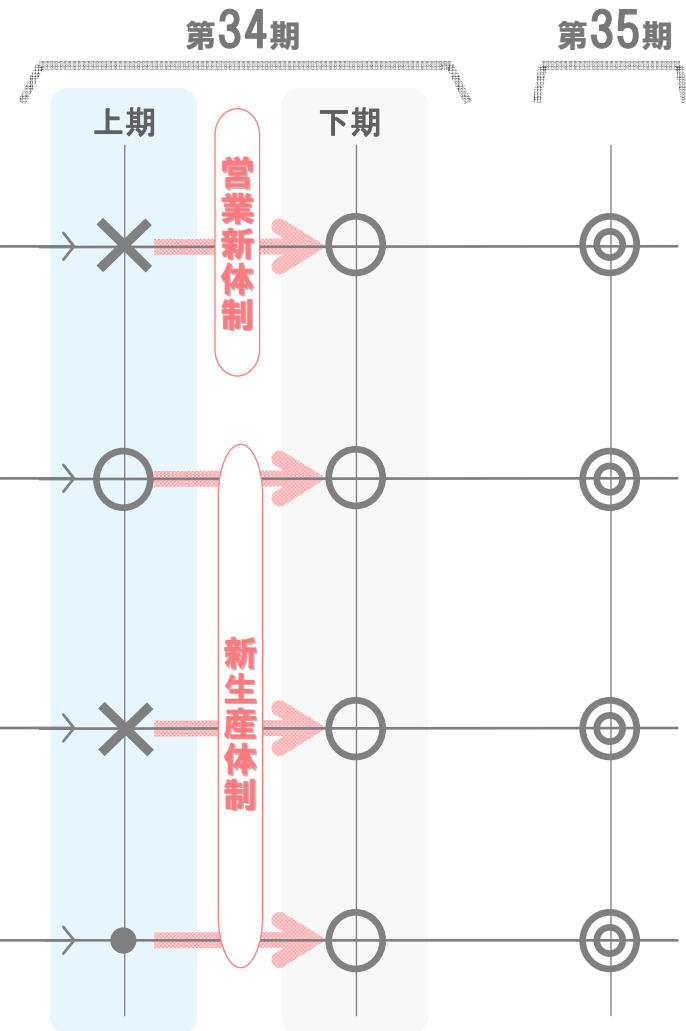

## 業績概況

## 対期初計画比

## ■09年11月期第2四半期 累計(08/12-09/5)実績 (連結)

	期初計画	09/11期 (第2Q)	前年同期比較	
			08/11期(中間)	増減率
売上高 (百万円)	4,525	4,522	4,962	△8.9%
営業利益 (百万円)	225	188	390	△51.6%
経常利益 (百万円)	140	9	217	△95.4%
中間純利益 (百万円)	70	△130	141	△191.8%
経常利益率 (%)	3.1	0.2	4.4	——

OPTICON  
 ・減損損失  
31百万  
 ・繰延税金  
資産の取崩  
46百万  
 ・法人税等  
69百万

中間決算総括

業績概況

第34期 事業計画 ▼

成長戦略 ▼

## 業績概況

## 連結B/S 対前年度比

(単位:百万円)

連結BS	09/11期 (第2Q)	前年同期比較		
		08/11期(期末)	増減	増減率
流動資産	9,660	11,080	-1420	△12.8%
たな卸資産	5,356	5,109	+247	4.8%
固定資産	5,744	5,893	-148	△2.5%
資産合計	15,405	16,974	-1,569	△9.2%
流動負債	6,639	7,173	-534	△7.4%
固定負債	4,481	4,783	-302	△6.3%
負債合計	11,120	11,956	-836	△6.9%
純資産合計	4,285	5,017	-732	△14.5%
負債・純資産合計	15,405	16,974	-1569	△9.2%

中間決算総括

業績概況

第34期 事業計画 ▼

成長戦略 ▼



中間決算総括

第34期 事業計画 ▼

成長戦略 ▼

2

## 第34期 事業計画

# 上期実績と通期業績の見通し

## 連結P/L推移(予想)

(単位:百万円)

	第33期			第34期					
	上期	下期	通期	上期		下期		通期	
				計画	実績	計画	見通し	計画	見通し
<b>売上高</b>	4,962	4,398	9,360	4,525	4,522	4,975	4,848	9,500	9,370
<b>売上原価</b>	2,386	2,277	4,663	2,550	2,742	2,875	2,818	5,425	5,560
原価率	48.1%	51.8%	49.8%	56.4%	60.6%		58.1%		59.3%
<b>売上総利益</b>	2,576	2,120	4,696	1,975	1,780	2,100	2,030	4,075	3,810
<b>販管費</b>	2,186	2,106	4,292	1,750	1,592	1,850	1,700	3,600	3,292
<b>営業利益</b>	390	14	404	225	188	250	330	475	518
<b>営業外収益</b>	42	52	94	50	18	50	20	100	38
<b>営業外費用</b>	215	92	307	135	197	140	150	275	347
<b>経常利益</b>	217	-25	192	140	9	160	200	300	209

中間決算総括

第34期 事業計画

上期実績と通期業績の見通し

事業展開

成長戦略



# 上期実績と通期業績の見通し

## エリア別売上高(予想)

単位 日本円 | 現地通貨  
(百万円) | (万\$ / 万€)  
( )内は平均換算レート

	第33期			第34期					
	上期	下期	通期	上期		下期		通期	
				計画	実績	計画	見通し	計画	見通し
OPTO	1,668	1,532	3,200	1,600	1,295	2,000	1,875	3,600	3,170
OPTICON	688	692	1,380	500	522	750	758	1,250	1,280
	\$ 634 (¥108)	\$ 652 (¥107)	\$ 1,286	\$ 600 (¥85)	\$ 550 (¥95)	\$ 900 (¥85)	\$ 800 (¥95)	\$ 1,500	\$ 1,350 (¥95)
OSE	2,606	2,173	4,779	2,425	2,704	2,225	2,215	4,650	4,920
	€ 1,613 (¥162)	€ 1,339 (¥162)	€ 2,952	€ 2,020 (¥120)	€ 2,160 (¥125)	€ 1,900 (¥120)	€ 1,700 (¥130)	€ 3,920~4,000	€ 3,860 (¥127.5)
TOTAL	4,962	4,398	9,360	4,525	4,522	4,975	4,848	9,500	9,370

中間決算総括

第34期 事業計画 ▼

上期実績と通期業績の見通し

事業展開

成長戦略 ▼

# 上期実績と通期業績の見通し

## カテゴリ別売上高(予想)

(単位:百万円)

	第33期			第34期					
	上期	下期	通期	上期		下期		通期	
				計画	実績	計画	見通し	計画	見通し
<b>SC</b>	1,760	1,224	2,984	1,350	1,106	1,390	1,366	2,740	2,471
H.SC	1,285	828	2,113	1,000	807	1,000	1,066	2,000	1,874
FM	475	396	871	350	298	390	300	740	598
<b>HT</b>	1,611	1,524	3,135	1,260	1,635	1,300	1,600	2,560	3,235
DC	874	802	1,676	660	1,065	640	900	1,300	1,965
HT	737	722	1,459	600	570	660	700	1,260	1,270
<b>その他</b>	1,189	1,150	2,339	965	964	935	1,000	1,900	1,964
Module	1,040	879	1,919	815	800	785	850	1,600	1,650
その他	249	171	420	150	163	150	150	300	313
<b>BCR</b>									
<b>TOTAL</b>	4,560	3,900	8,460	3,575	3,705	3,625	3,965	7,200	7,670
<b>New BCR</b>									
S/HT	402	498	900	950	817	1,350	883	2,300	1,700
<b>TOTAL</b>			9,360	4,525	4,522	4,975	4,848	9,500	9,370

# 上期実績と通期業績の見通し

## 第34期 通期業績計画

(単位:百万円)

連結PL	期初計画	計画(修正)	前年同期比較		
			08/11期	増減	増減率
売上高	9,500	9,370	9,360	+9	+0.1%
営業利益	475	519	404	+114	+28.2%
経常利益	300	209	192	+16	+8.5%
純利益	150	50	126	-76	△60.6%

中間決算総括

第34期 事業計画 ▼

上期実績と通期業績の見通し

事業展開

成長戦略 ▼

# 第34期 経営課題

第34期

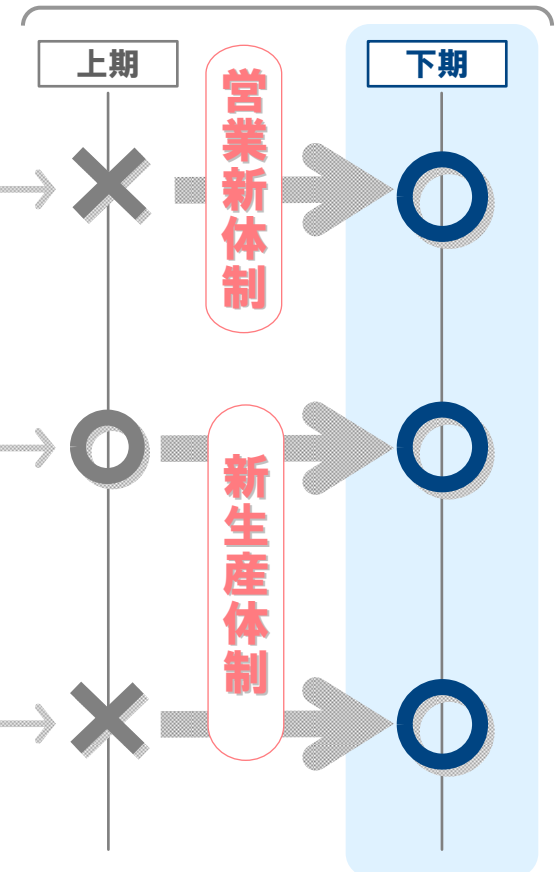

## ①国内販売体制の強化

開発と営業が一体となり、  
直接お客様に対応する体制へ

## ②\$出荷体制

\$ベースの生産拠点の早期確立

## ③バランス経営 →『棚卸資産大幅減』

在庫の一元化、及び生産への引当状況  
の把握により大幅な削減を目指す

商品力



『業界No.1ラインナップ』

中間決算総括

第34期 事業計画

上期実績と通期業績の見直し

事業展開

成長戦略

# 事業展開

## 営業新体制

- 中間決算総括
- 第34期 事業計画
- 上期実績と通期業績の見通し
- 事業展開
- 成長戦略

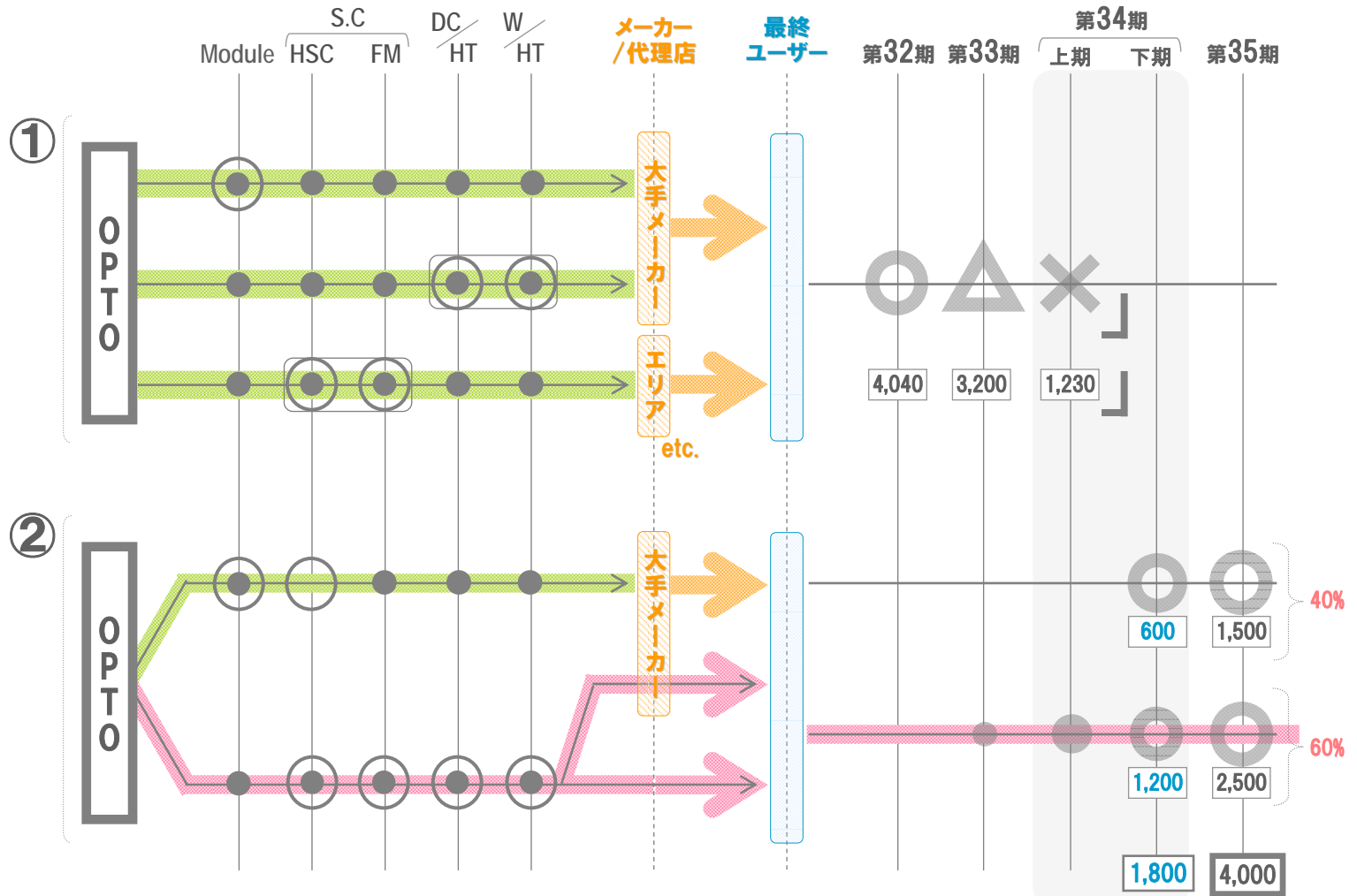

# 事業展開

## 新生産体制



### 『3つのポイント』

- ① コストダウン
- ② 各工場で部品調達
- ③ 為替リスク (\$→\$)

コストダウン  
キャッシュ・フローの改善

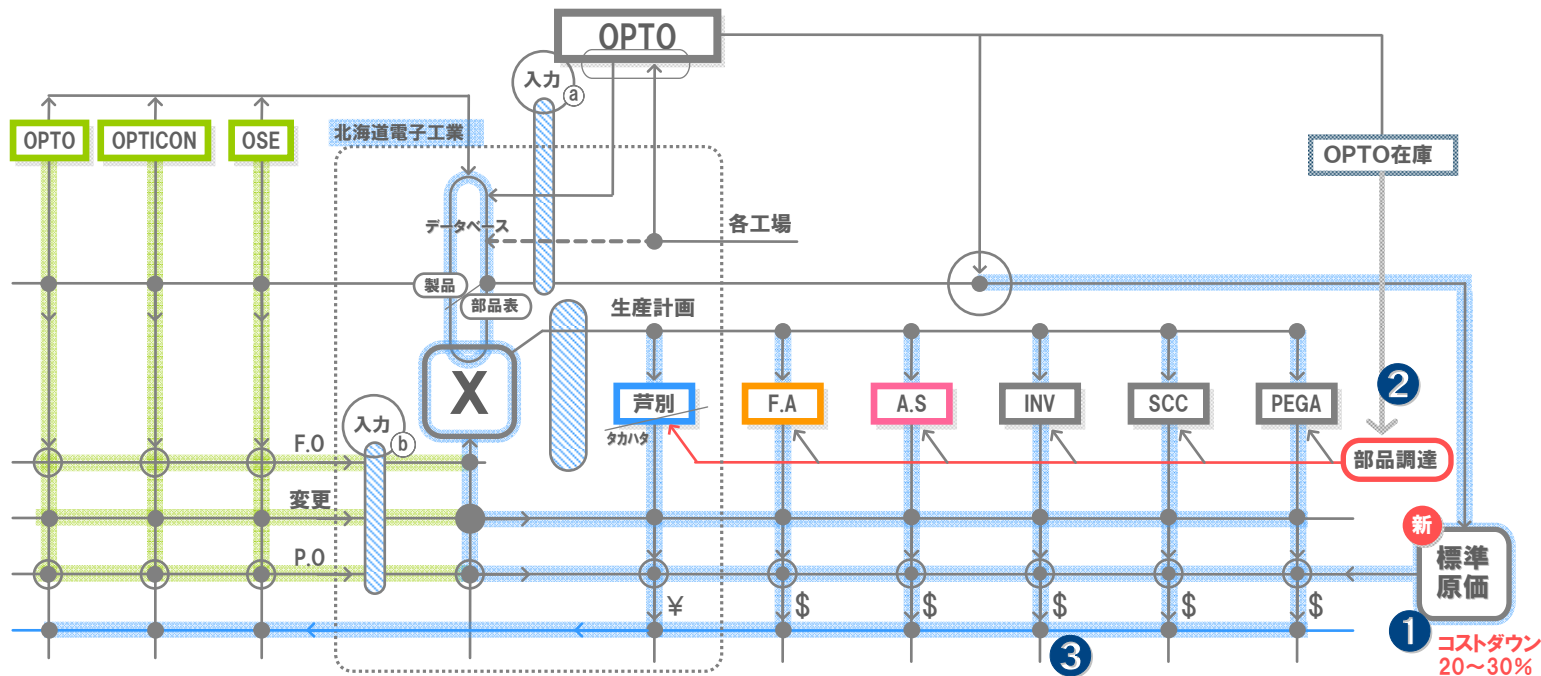

① コストダウン  
20~30%

- 中間決算総括
- 第34期 事業計画 ▼
- 上期実績と通期業績の見通し
- 事業展開
- 成長戦略 ▼

# 事業展開

## 新生産体制 移管スケジュール

中間決算総括

第34期 事業計画

上期実績と通期業績の見通し

事業展開

成長戦略

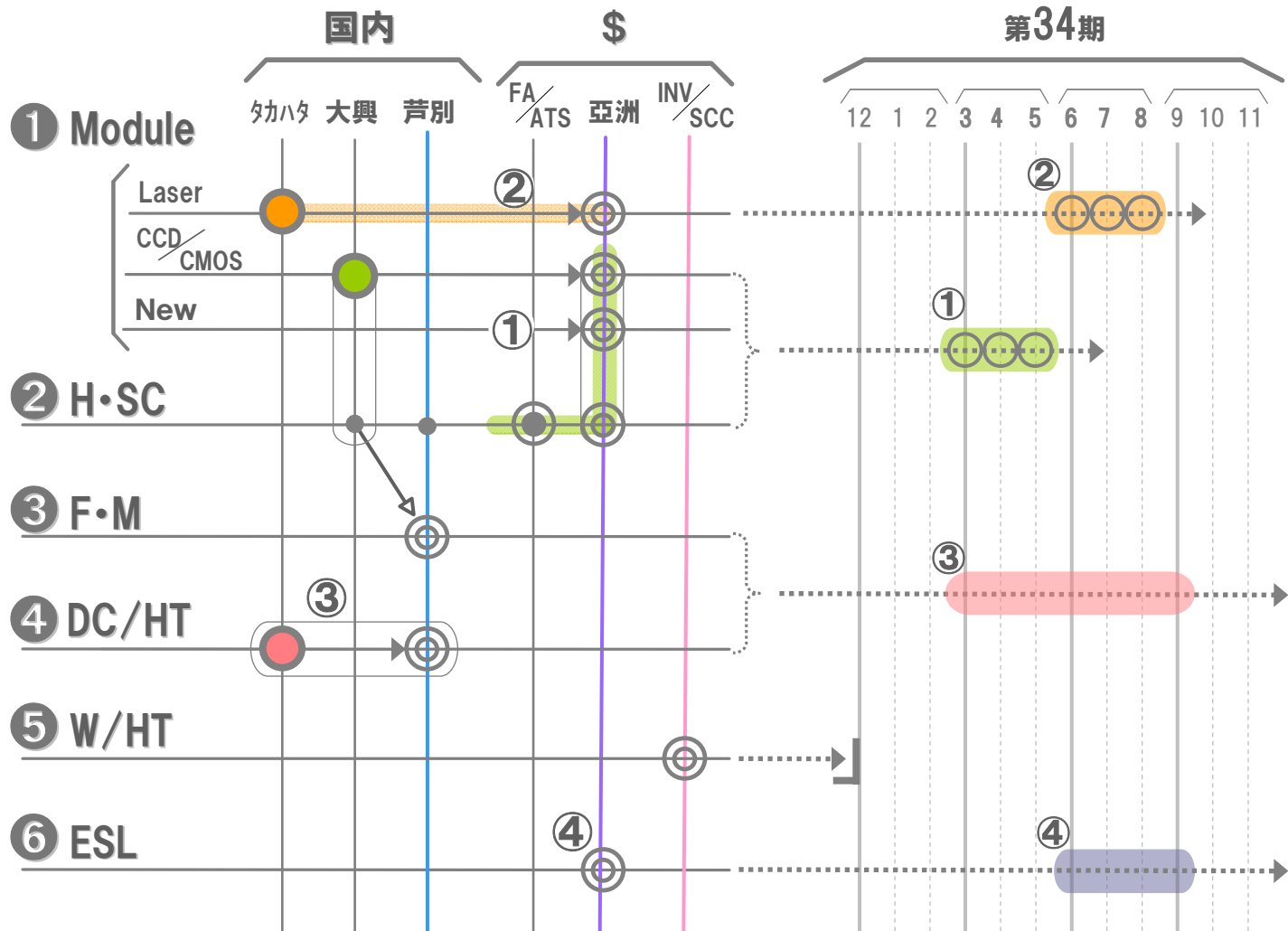

# 棚卸資産

## 単体 新生産体制により大幅減

(単位: 億円)

中間決算総括

第34期 事業計画

上期実績と通期業績の見直し

事業展開

成長戦略

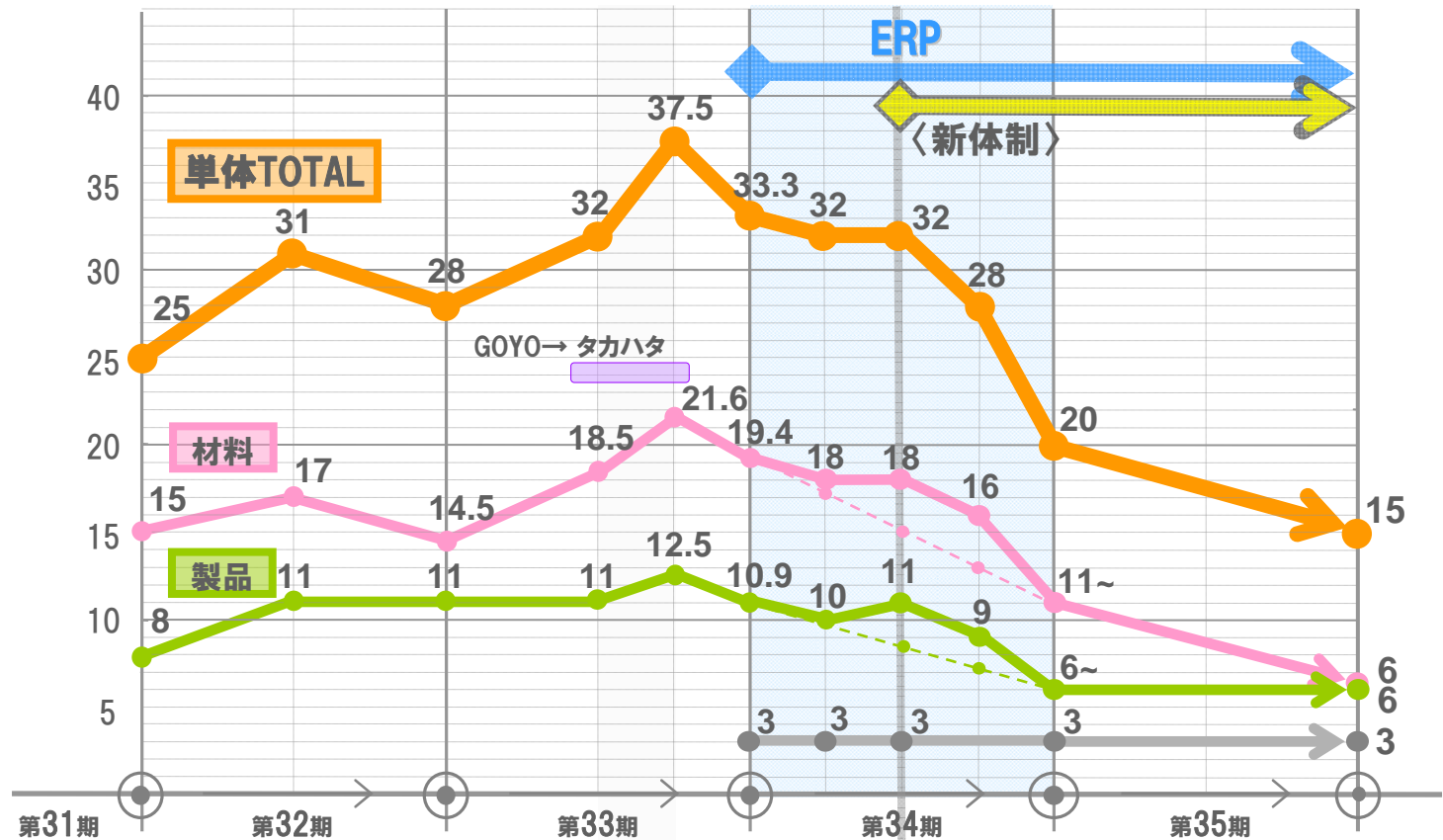



# 棚卸資産

## 連結

(単位: 億円)

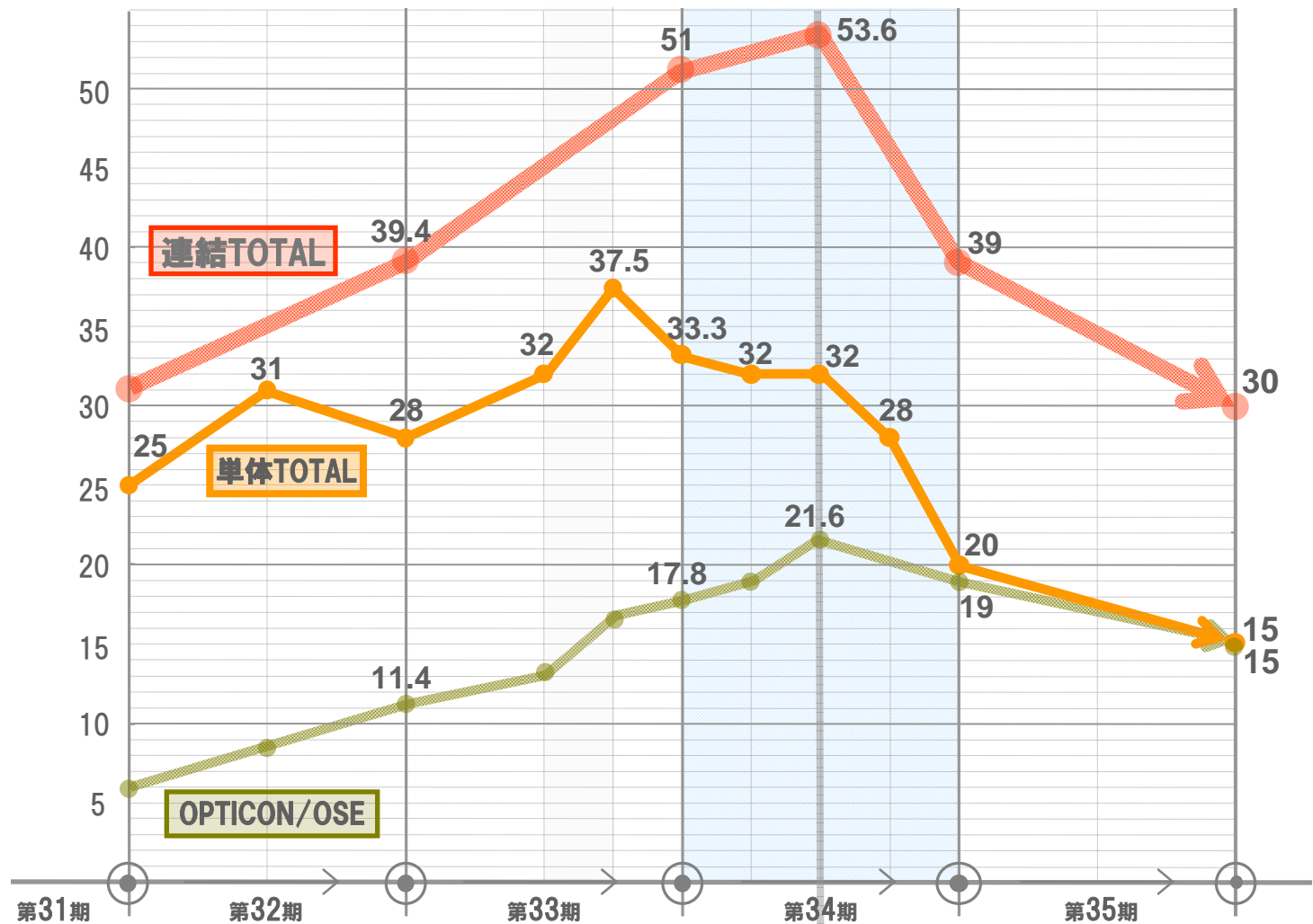

中間決算総括

第34期 事業計画

上期実績と通期業績の見通し

事業展開

成長戦略

# 製品紹介

## 『業界No.1ラインナップ』を実現

中間決算総括

第34期 事業計画

上期実績と通期業績の見通し

事業展開

成長戦略

### 第34期



### 第35期





中間決算総括

第34期 事業計画 ▼

成長戦略 ▼

3

## 成長戦略

# 成長ステージ

## 市場分析

中間決算総括

第34期 事業計画

成長戦略

成長ステージ

中期事業計画

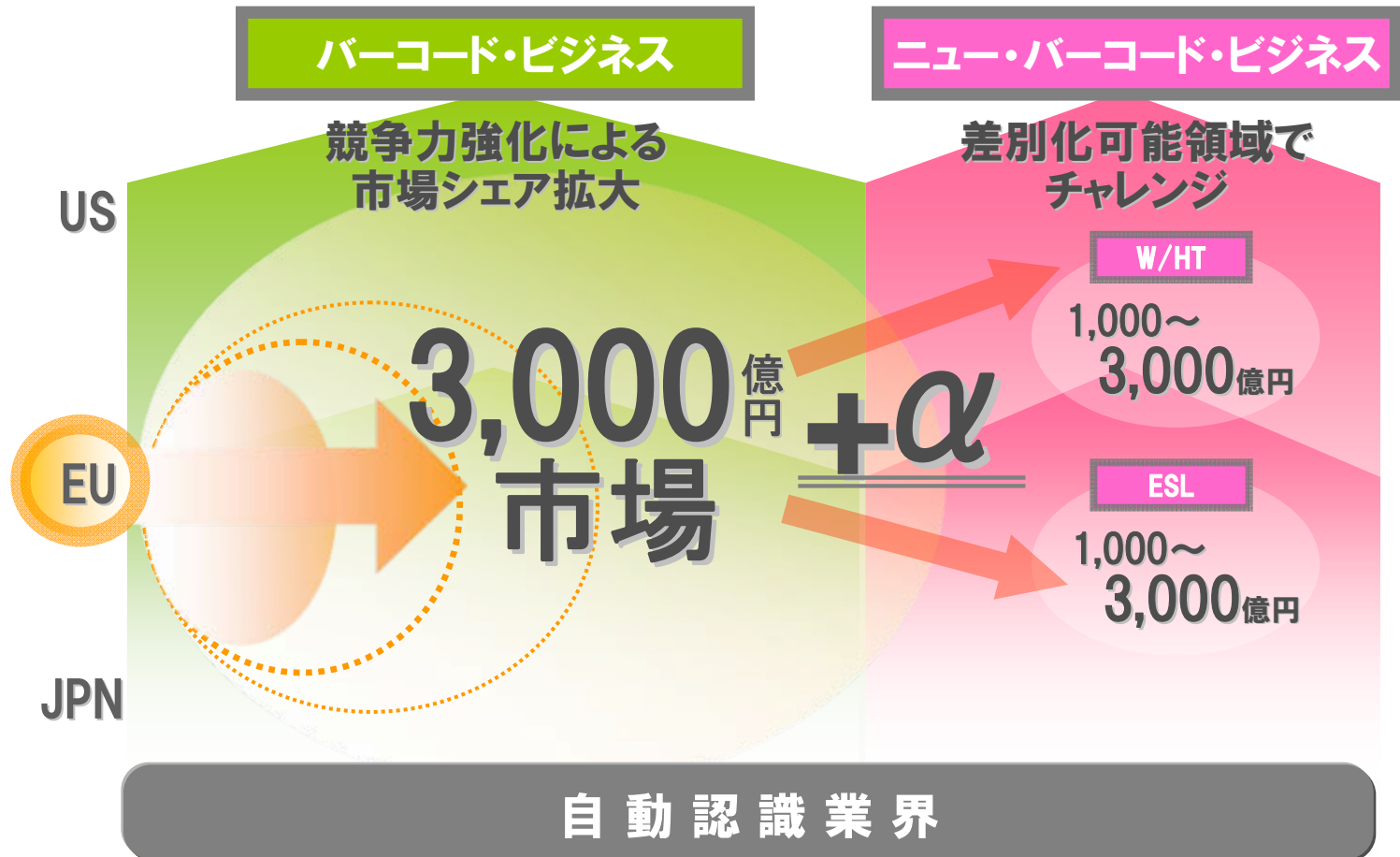

# 成長ステージ

## 構造改革で新たな成長ステージへ

中間決算総括

第34期 事業計画

成長戦略

成長ステージ

中期事業計画

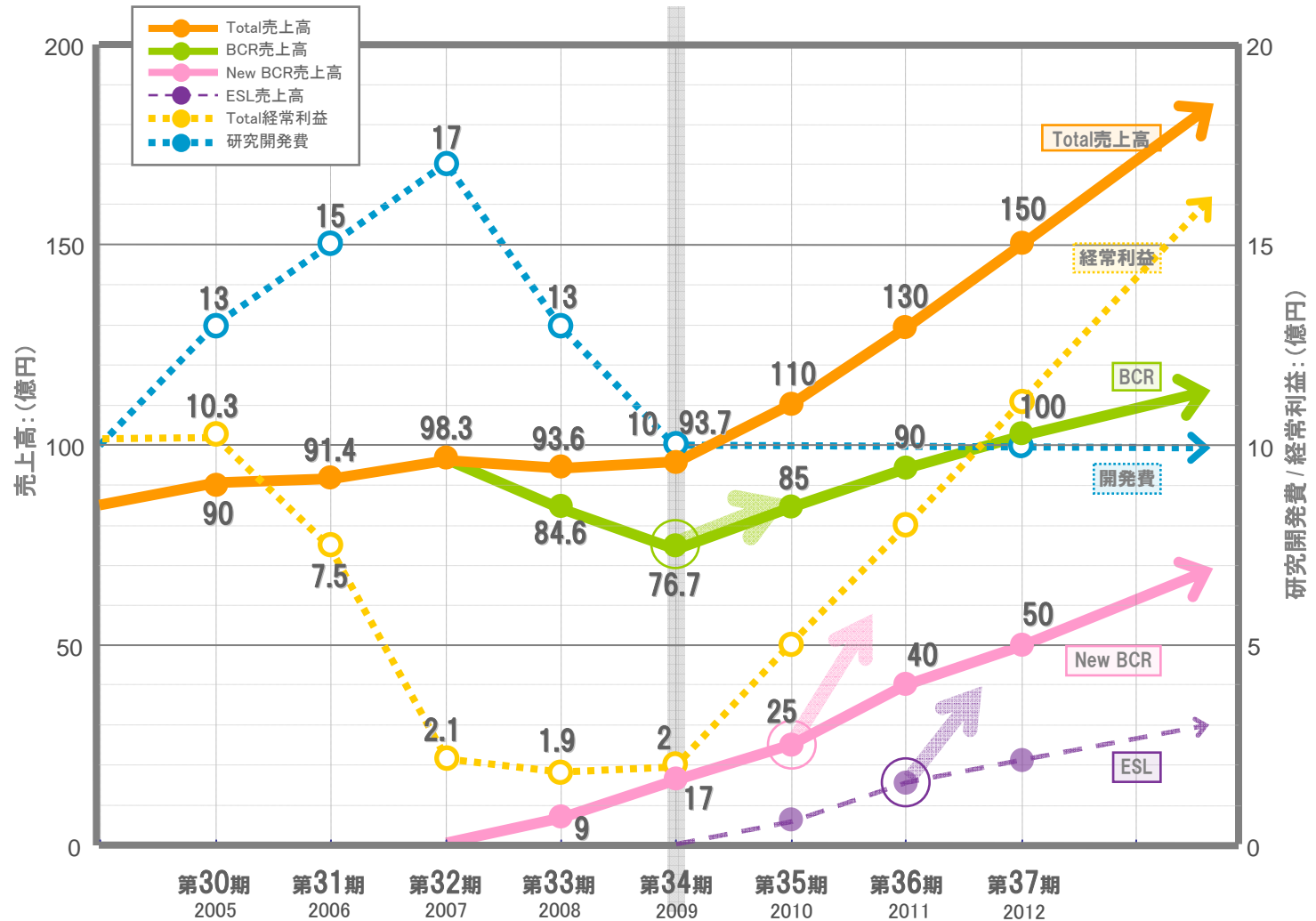

# 成長ステージ

## ビジネススマートフォン市場規模の分析と製品戦略

市場規模  
1,000~3,000億円

- 中間決算総括
- 第34期 事業計画
- 成長戦略
- 成長ステージ**
- 中期事業計画

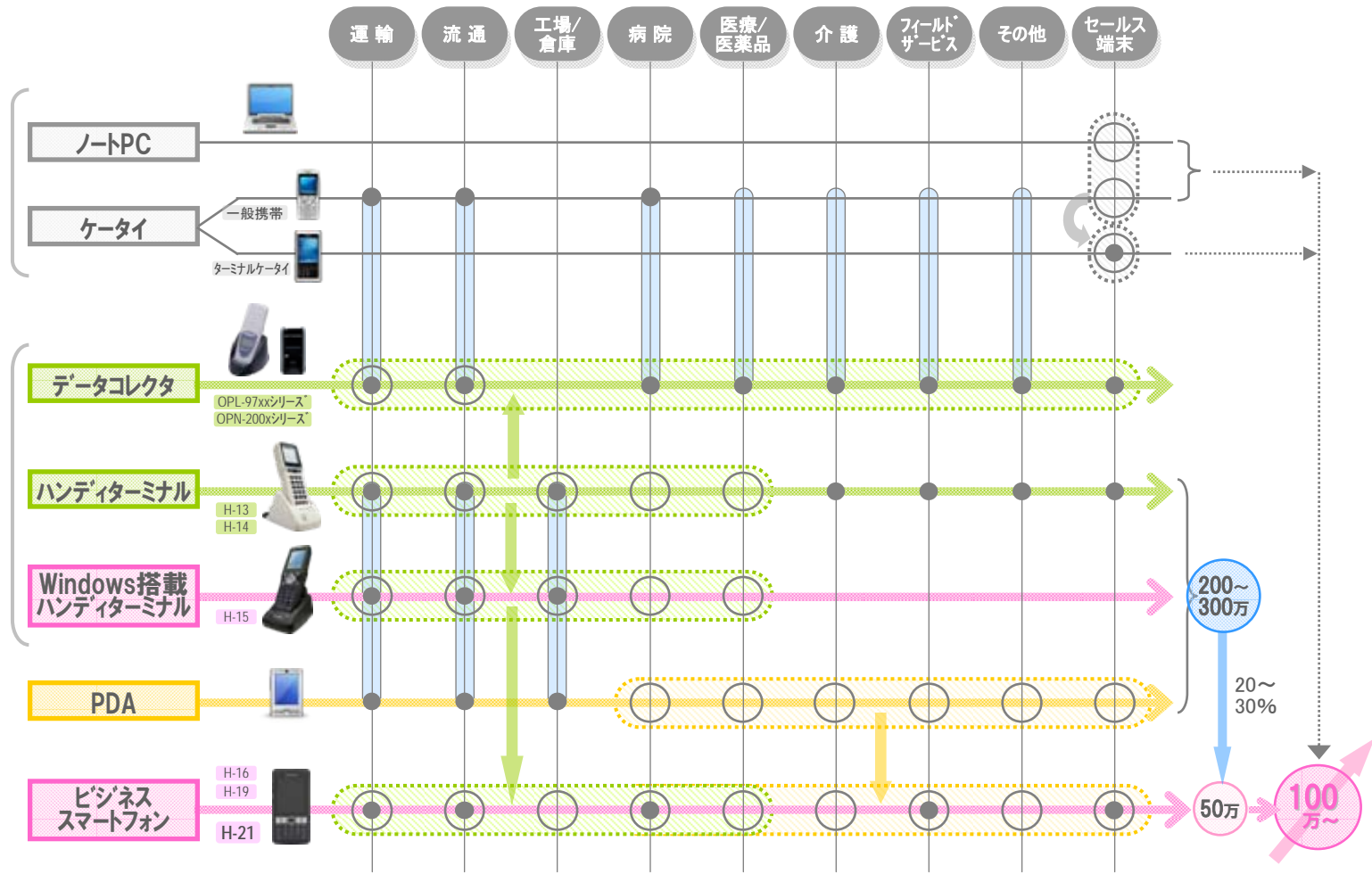

# 成長ステージ

## ESL (電子棚札) 市場規模

市場規模  
1,000~3,000億円

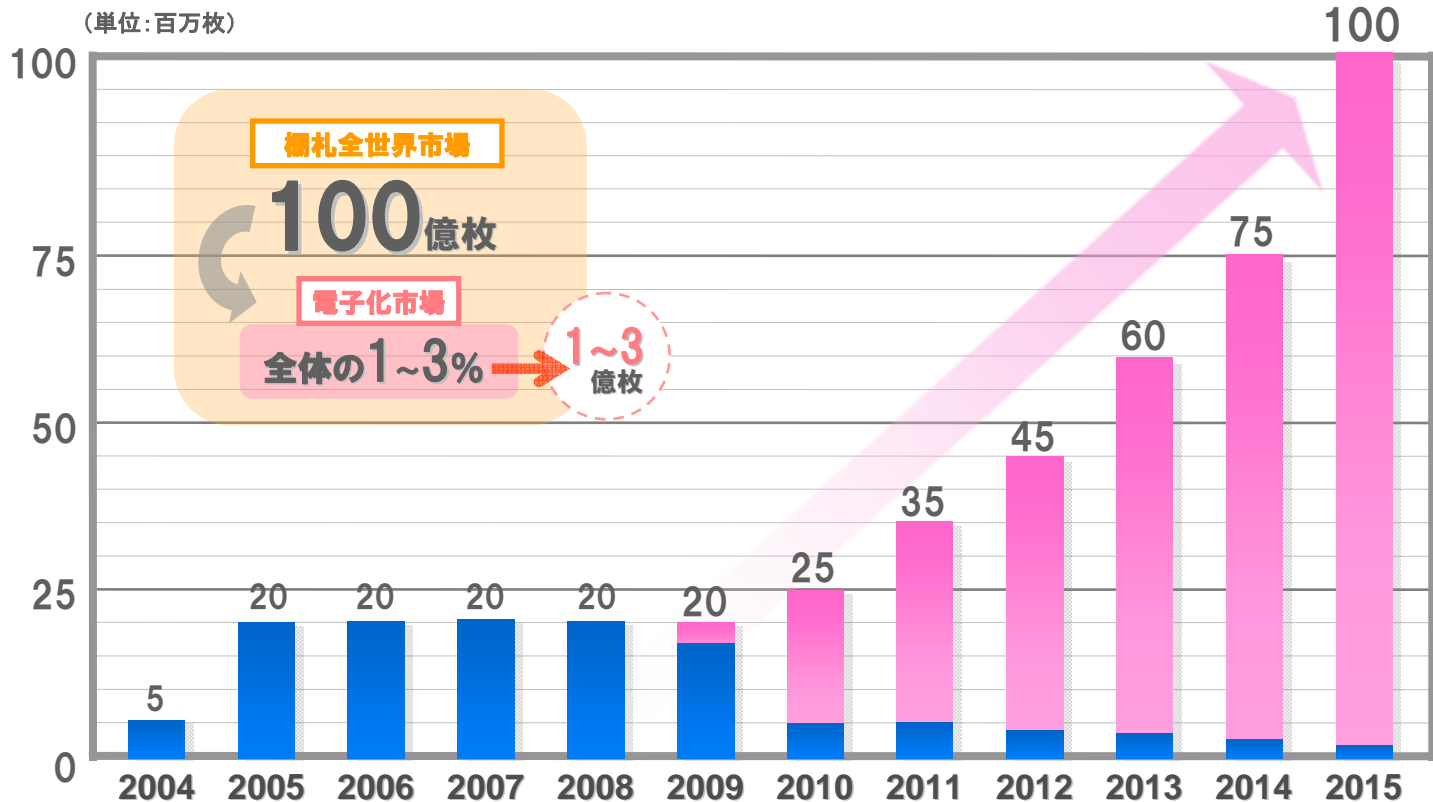

2009年以降は従来型ESL(数字のみ)に代わり、  
新型ESL(ドット/カラー等)が主役になり市場を拡大する

中間決算総括

第34期 事業計画

成長戦略

成長ステージ

中期事業計画

# 中期事業計画

## 研究開発計画

中間決算総括

第34期 事業計画

成長戦略

成長ステージ

中期事業計画

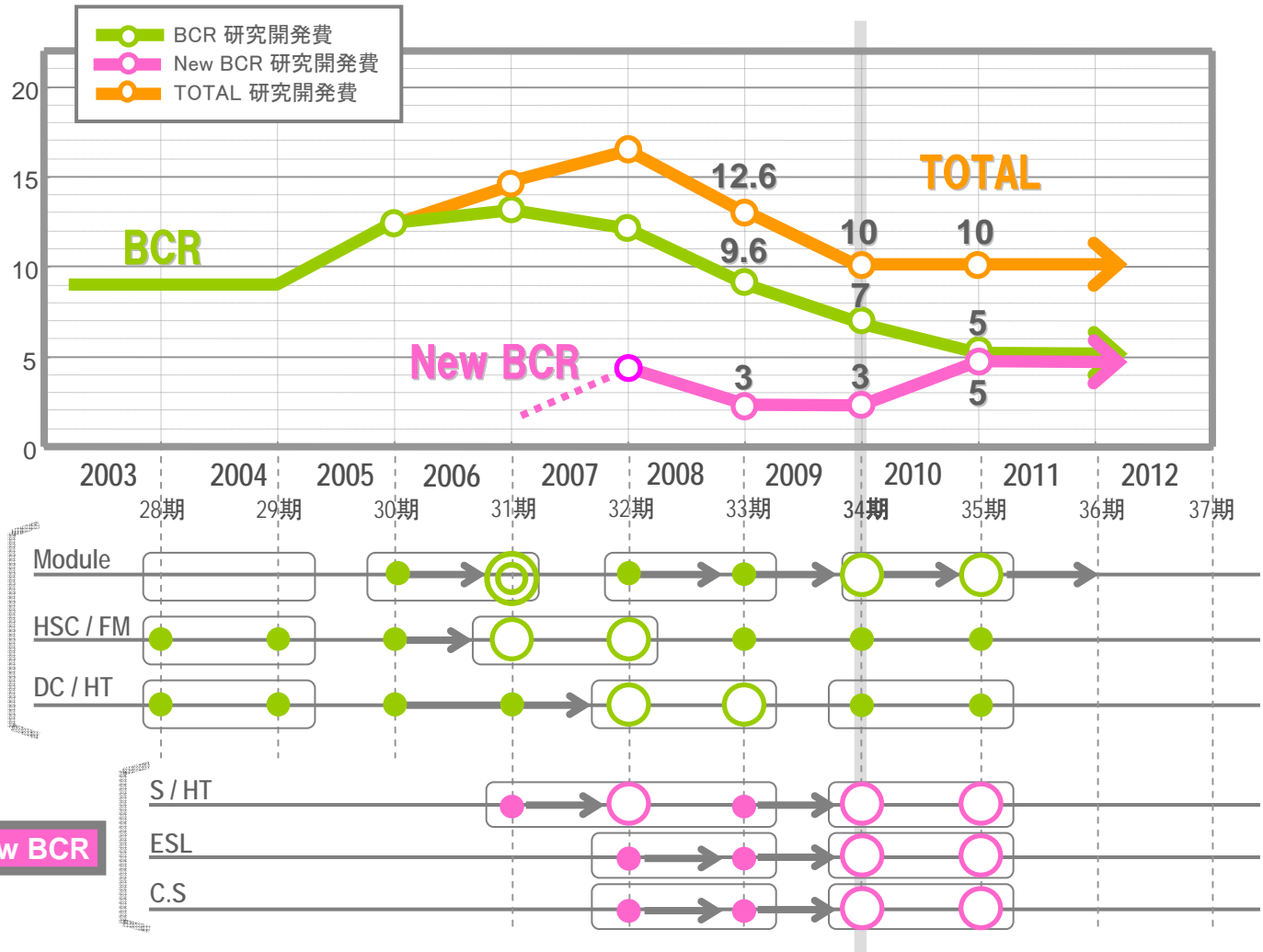



# 主要財務データ(1/2)

※2009年11月期の数値は、2009年7月10日時点の見通しです。

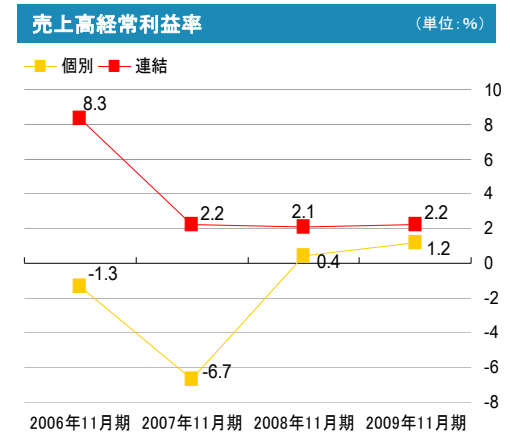
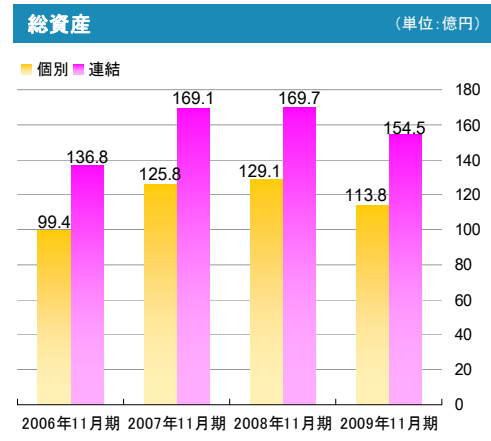
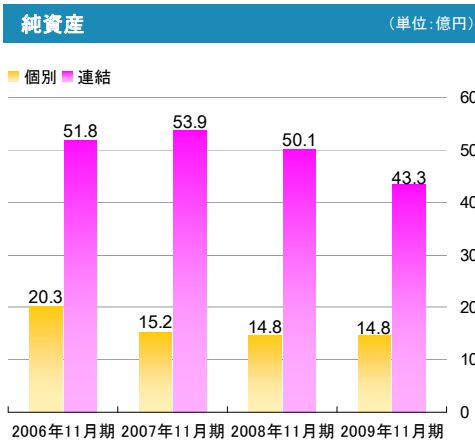
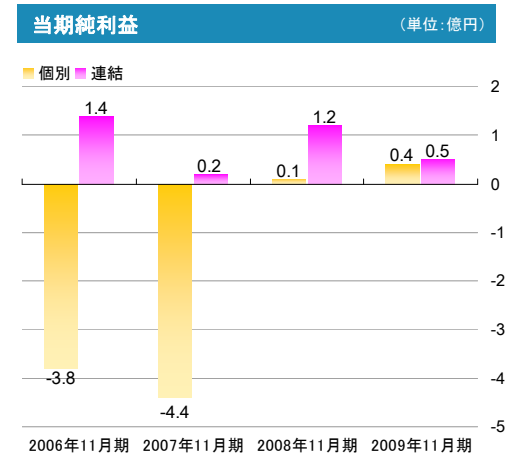
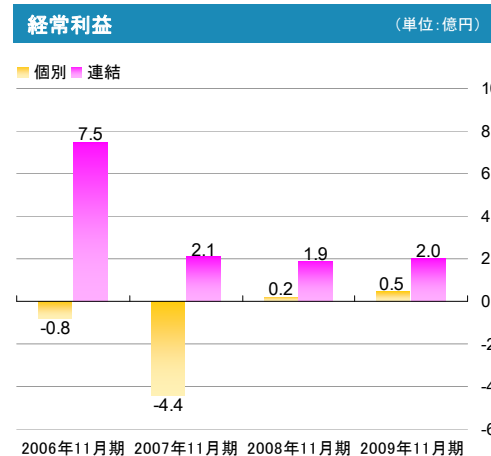
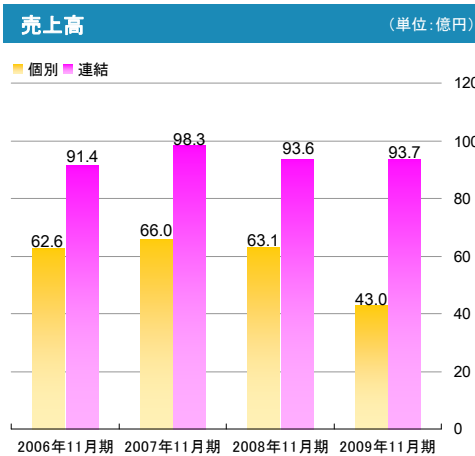

# 主要財務データ (2/2)

※2009年11月期の数値は、2009年7月10日時点の見通しです。

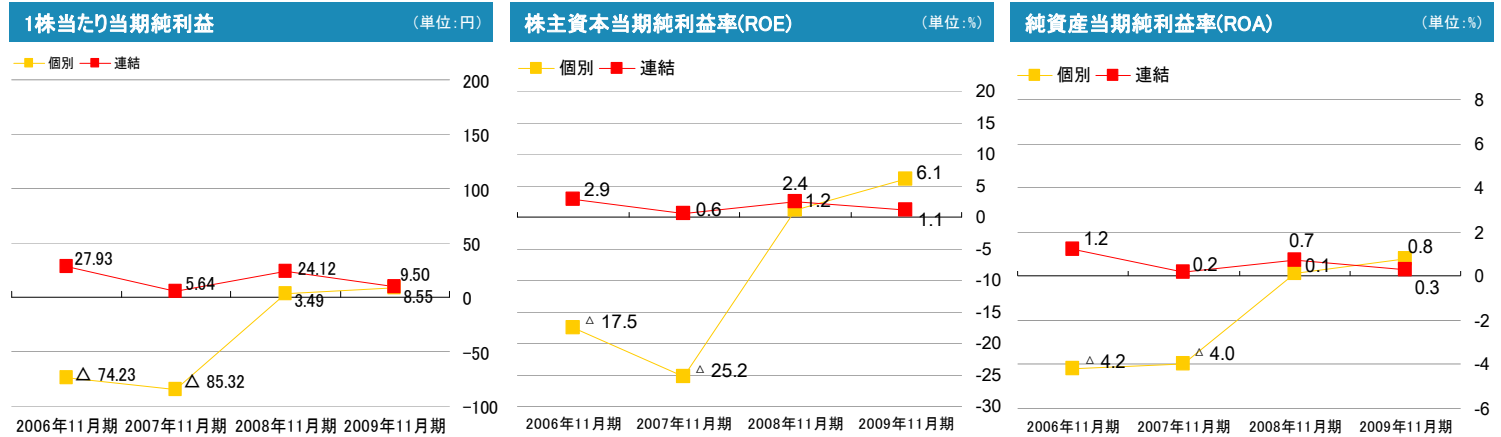

連結主要財務データ	2007年 11月期	2008年 11月期	2009年 11月期	個別主要財務データ	2007年 11月期	2008年 11月期	2009年 11月期
売上高(億円)	98.3	93.6	93.7	売上高(億円)	66.0	63.1	43.0
経常利益(億円)	2.1	1.9	2.0	経常利益(億円)	-4.4	0.2	0.5
当期純利益(億円)	0.2	1.2	0.5	当期純利益(億円)	-4.4	0.1	0.4
純資産(億円)	53.9	50.1	43.3	純資産(億円)	15.2	14.9	14.8
総資産(億円)	169.1	169.7	154.5	総資産(億円)	125.8	129.1	113.8
1株当たり純資産(円)	1025.75	953.33	823.7	1株当たり純資産(円)	290.18	283.15	281.26
1株当たり当期純利益(円)	5.64	24.12	9.5	1株当たり当期純利益(円)	-85.32	3.49	8.55
売上高経常利益率	2.2%	2.1%	2.2%	売上高経常利益率	0.4%	0.4%	1.2%
株主資本当期純利益率(ROE)	0.6%	2.4%	1.1%	株主資本当期純利益率(ROE)	-25.2%	1.2%	6.1%
総資産当期純利益率(ROA)	0.2%	0.7%	0.3%	総資産当期純利益率(ROA)	-4.0%	0.1%	0.8%



## Cautionary Note Regarding Forward-Looking Statements

本日ご説明申し上げました業界の動向や分析、今後の見通し、戦略等は、現在入手可能な情報から弊社の経営陣が判断したものでありますが、様々な要素により将来の事業を取り巻く環境が大きく変動することも考えられます。

従いまして、将来の戦略及び業績等につきましては、本日ご説明申し上げました内容とは大きく異なる可能性がございますことをご了承ください。

お問合せ・個別取材のお申込みは、IR担当までご連絡ください。

TEL:048-446-1181(石川・永瀬)

<http://home.opto.co.jp/>